



NAFARROAKO PARLAMENTUKO

ALDIZKARI OFIZIALA

VII. legegintzaldia

Iruña, 2008ko ekainaren 19a

57. ZK.

A U R K I B I D E A

A SAILA:

Foru lege proiektuak:

—Nafarroako 2006ko kontu orokorren azterketari buruzko txostena, Comptos Ganberak egina (2. or.).

A saila:
FORU LEGE PROIEKTUAK

Nafarroako 2006ko kontu orokorren azterketari buruzko txostena, Comptos Ganberak egina.

Nafarroako Parlamentuko Mahaiak, 2008ko maiatzaren 26an eginiko bilkuran, Eledunen Batzarrari entzun ondoren, erabaki hau hartu zuen, besteak beste:

Nafarroako 2006ko kontu orokorren azterketari buruz Nafarroako Comptos Ganberak emandako txostena ikusita, hona ERABAKIA:

1. Txosten horren jakitun dagoela adieraztea.
2. Nafarroako Parlamentuko Aldizkari Ofizialean argitara dadila agintzea.

Iruñean, 2008ko maiatzaren 26an

Lehendakaria: Elena Torres Miranda

Nafarroako 2006ko kontu orokorren azterketari buruzko txostena, Comptos Ganberak egina

AURKIBIDEA

- | | |
|---|---|
| <ol style="list-style-type: none"> I. Sarrera (3. or.). II. Helburua (6. or.). III. Lanaren norainokoa eta mugak (6. or.). <ol style="list-style-type: none"> III.1. Lanaren norainokoa (6. or.). III.2. Mugak (7. or.). IV. Iritzia (7. or.). <ol style="list-style-type: none"> IV.1. Kontu orokorrak (7. or.). <ol style="list-style-type: none"> IV.1.1. Aurrekontuaren betetzea (7. or.). IV.1.2. Egoera-balantzea (7. or.). IV.1.3. Emaidza-kontua (8. or.). IV.1.4. Oroitidazkia (8. or.). IV.2. Legezketasunaren printzipioa betetzea (8. or.). IV.3. 2006ko abenduaren 31ko finantza-egoera. (8. or.). | <ol style="list-style-type: none"> IV.4. Comptos Ganbera honek aurreko txostenetan emandako gomendioen betetzea (9. or.). IV.5. Eraginkortasun, efizientzia eta ekonomia maila (9. or.). V. 2006ko kontu orokorrak osatzen dituzten egoera-orri finantzarioei buruzko laburpena (10. or.). <ol style="list-style-type: none"> V.1. 2006ko aurrekontuaren likidazioa (10. or.). V.2. Egoera-balantzea, 2006ko abenduaren 31n (eurotan) (11. or.). V.3. Emaidzen kontua (eurotan), 2006ko abenduaren 31n (12. or.). V.4. Diruzaintzako gerakina (eurotan), 2006ko abenduaren 31n (13. or.). VI. Hitzarmen Ekonomikoa (13. or.). VII. Kontuei buruzko oharrak. (14. or.). VIII. Enpresen sektore publikoa eta erakunde autonomoak (15. or.). <ol style="list-style-type: none"> VIII.1. Enpresen sektore publikoaren kontuak (15. or.). VIII.2. Enpresen sektore publikoaren antolamendua (17. or.). VIII.3. Erakunde autonomoak. (17. or.). IX. Zerga-gastuen azterketa (18. or.). X. Kreditu-aldaketak (19. or.). XI. Lanpostuak betetzeko beharrezkoa den denboraren azterketa (19. or.). XII. Aurrekontu-programei buruzko azterketa (21. or.). XIII. Gomendio orokorrak (22. or.). <ol style="list-style-type: none"> XIII.1. Aurrekontuak eta kontu orokorrak (22. or.). XIII.2. Kontabilitatearen kudeaketa (23. or.). |
|---|---|

XIII.3. Kontu-hartzailletza eta barne kontrola (23. or.).

XIII.4. Langileak (23. or.).

XIII.5. Bestelako gastu eta inbertsioak (23. or.).

XIII.6. Ibilgetua (24. or.).

XIII.7. Tributuen arloko dirusarrerak eta zordunak (24. or.).

XIII.8. Enpresa publikoak eta erakunde autonomoak (24. or.).

XIII.9. Beste gomendio batzuk (24. or.).

Eranskina. Enpresa publikoen sozietate-helburua (26. or.).

Oharra. Nafarroako Gobernuak bigarren lehendakariorde eta Ekonomia eta Ogasun kontseilariak aurkeztutakoak (28. or.).

Nafarroako Gobernuak aurkeztutako oharrei Comptos Ganberak emaniko erantzuna (28. or.).

Nafarroako 2006ko kontu orokorrak

- Nafarroako 2006ko kontu orokorrei buruzko Foru Lege proiektua onesten duen erabakia.
- Nafarroako Gobernuak aurkeztutako oroitidazkia.

Oharra: Nafarroako kontu orokorrak foru parlamentarien eskura daude Legebiltzarreko Zerbitzu Orokoretako bulegoetan eta ondoko webgunean:
www.cfnavarra.es/camara.comptos

I. SARRERA

Nafarroako Gobernuaren 2007ko irailaren 10eko erabakiaz, Nafarroako 2006ko kontu orokorrei buruzko Foru lege proiektua onetsi zen. Foru Lege proiektu hori Comptos Ganberara igorri zen, Nafarroako Parlamentuko Mahaiaren 2007ko irailaren 17ko erabakiaren ondorioz. 2007ko irailaren 20an sartu zen Comptos Ganberako Erregistroan.

Oroitidazkian jasotzen den bezala, kontu horiek, 8/1988 Foru Legeko 113. artikuluan xedatuari jarraituz, honakoek osatuak dira:

«• Nafarroako Parlamentuaren eta Comptos Ganberaren kontuak. Arartekoaren kontuak erantsi dira, Nafarroako Ogasun Publikoari buruzko 8/1988 Foru Legea onetsi eta ondoren sortutako erakundeak baita.

• Foru Komunitateko administrazioaren eta haren erakunde autonomoen kontuak (10).

• Sozietate publikoen kontuak (32). Sozietate publikoak dira 8/1988 Foru Legeko 5. artikuluan aipatzen direnak.

• Aurrekontu bereizita duten zuzenbide publiko-ko erakundearen kontuak: Nafarroako Kontseilua eta Ikus-entzunezkoen Kontseilua, eta Nafarroako Su-itzaltze eta Salbamendu Zerbitzurako Partzuegoa; izan ere, irailaren 1ean desegin bazen ere, bere urteko kontuek data horretara bitartekoak jasotzen dituzte.

• 8/1988 Foru Legearen 4. artikulua aipatzen dituen kontuak. Honi dagokionez, aurrekontu orokorretan agertzen ziren fundazio publikoen (6) kontuak sartu dira, kasuan kasuko gobernu organoek onetsiak izan baitira.

Nafarroako Foru Komunitateko administrazioaren eta haren erakunde autonomoen kontuek honakoak biltzen dituzte: egoeraren balantze orokorreko datu bateratuak, emaitza ekonomikoaren eta ondarezkoaren kontua, aurrekontuaren likidazioaren egoera eta haien ondareari, finantzei eta aurrekontu-betetzeari buruzko informazioaren oroitidazkia.

Sozietate publikoen urteko kontuak aurkezten dira, haien eginiko auditoria independenteen txostenekin Nafarroako Ogasun Publikoari buruzko 8/1988 Foru Legeko 114. artikuluan xedatuaren arabera.»

Laburbilduz, Nafarroako 2006ko kontu orokorrei buruzko agiria Ogasunari buruzko Foru Legean aipatzen diren entitateez osatua dago. Horretaz gain, aipatu foru legean agertzen ez diren baina Foru Komunitateko sektore publikokoak diren beste entitate publiko batzuk ere jasotzen dira, ondoren islatzen den moduan:

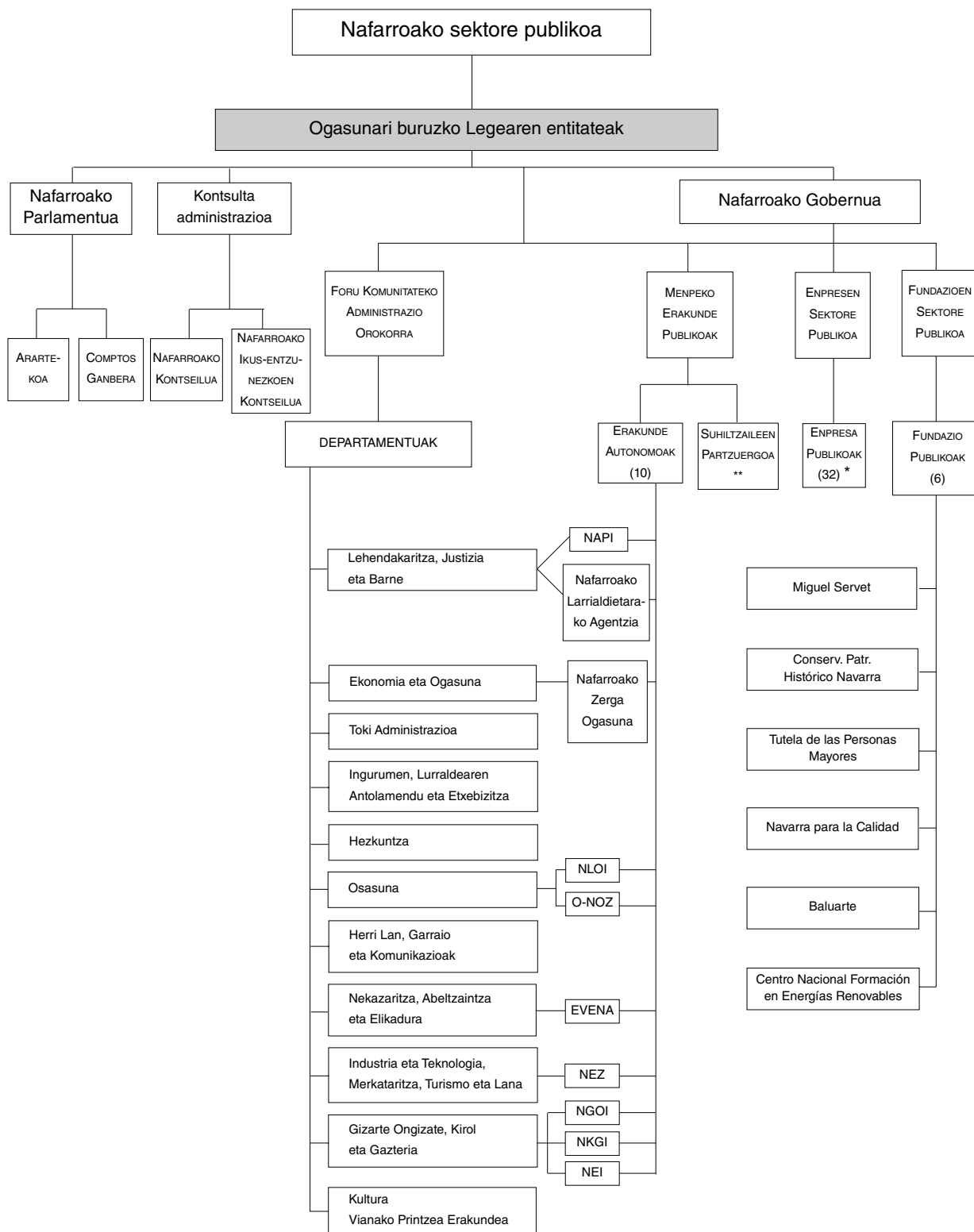

* Enpresa publikoak hurrengo orrialdean daude.

** 2006an Suhiltzaileen Partzuergoa kendu eta Nafarroako Larrialdietarako Agentzia sortu zen.

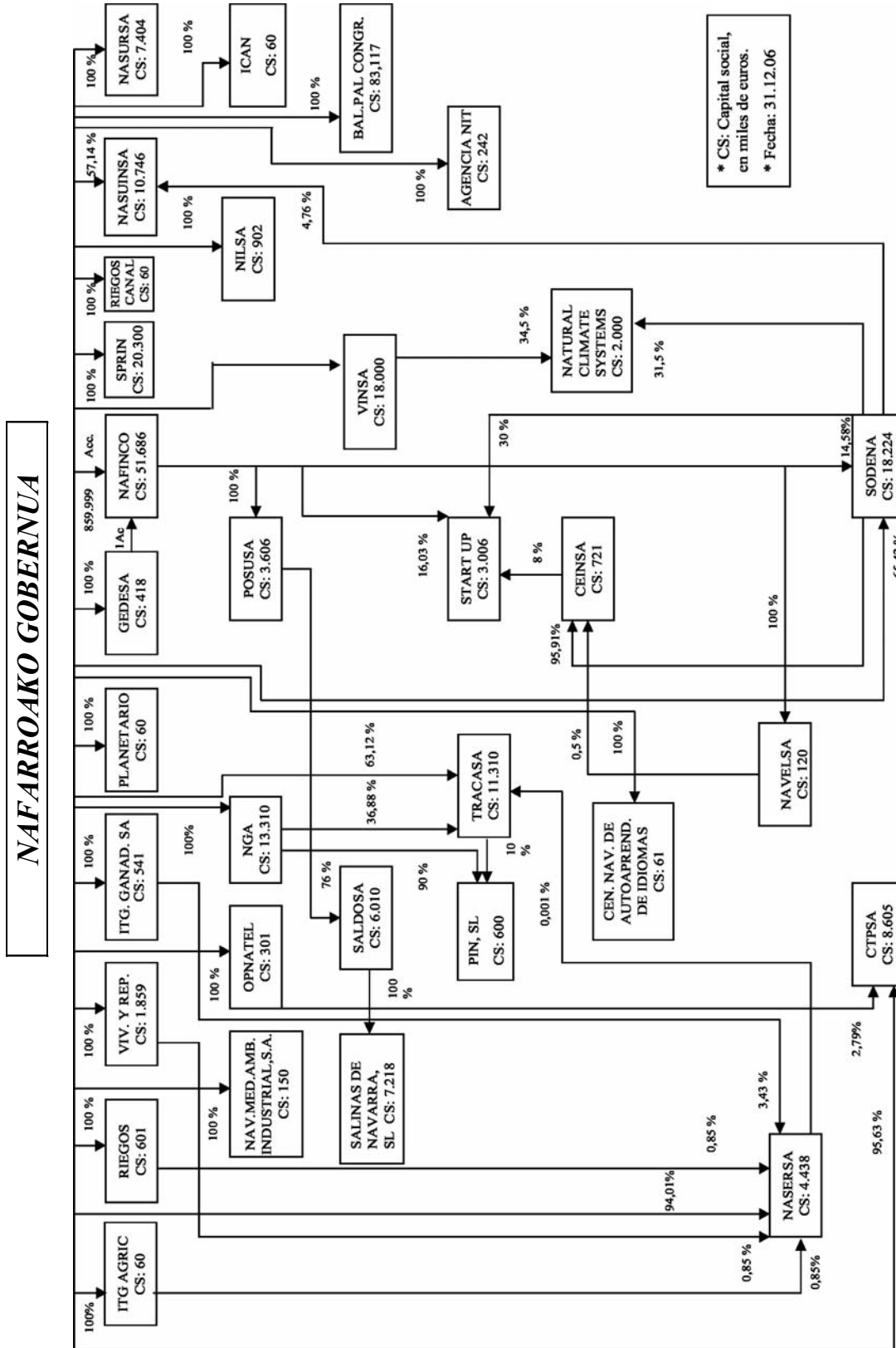

Aurreko ekitaldian bezala, kontu orokorrak bi formatutan aurkezten dira, informazioa eskuragarriagoa izateko eta modu erosoagoan erabiltzeko:

- Paperezko argitalpen bat, Nafarroako Foru Komunitateko administrazioaren eta haren erakunde autonomoen kontuei buruzko informazioaren atal aipagarrienak jasotzen eta laburtzen dituena. Sozietate publikoen kontuen laburpen-dokumentu bat ere hartzen du.

Euskarri digital bat, non entitate eta sozietate publikoen kontuak osorik sartzen diren, haiei buruz eginiko auditoria txostenekin batera. Euskarri horretan aurrekontu programen oroitidazkiak ere jaso dira.

Nafarroako kontu orokorrak kantsultagarri daude Nafarroako Gobernuaren web orrian.

Aurrekoa kontuan izanda, txostenak honako egitura du:

- Sarrera, helburua, norainokoa eta mugak jasotzen dituzten hiru epigrafe.

- Bi epigrafe iritziari eta finantza-egoera orriei buruz (aurrekontu-likidazioa, egoeraren balantzea, emaitzen kontua eta diruzaintzako gerakinaren egoera).

- Zazpi epigrafe ondokoei buruzko iruzkin labur batzuekin: Hitzarmen Ekonomikoa, kontuei buruzko zenbait alderdi, enpresen sektore publikoa, gastu fiskalei buruzko azterketa, kreditu aldaketei buruzko azterketa, lanpostuak betetzeko iragaten den denboraren azterketa eta aurrekontu programei buruzko azterketa.

- Hamahirugarren epigrafeak egindako lanaren ondoriozko gomendioak jasotzen ditu.

- Eranskin batean jasotzen da enpresa publikoen estatutu sozialetan aurreikusitako helburuen laburpen bat, beren arteko antzekotasunaren araberako multzokatuta.

- Halaber, Nafarroako Gobernuak prestaturiko oroitidazkia ere gehitu dugu.

Azterketa lana 2007ko maiatzetik abendura bitartean egin zuten auditore batek eta auditoriako lau teknikaririk osatutako taldeak, praktikan ari zen unibertsitate-ikasle baten laguntzarekin aldi batean, eta Comptos Ganberako zerbitzu juridiko, informatiko eta administratiboen laguntzarekin.

Nafarroako Gobernuko langileei eta, bereziki, Ekonomia eta Ogasun Departamentukoei, eskerak eman nahi dizkiegu gure lana egiteko eman diguten laguntzarenatik.

II. HELBURUA

Indarreko legeriarekin bat etorritik, eta Nafarroako Parlamentuko Mahaiak 2007ko irailaren 17an hartutako erabakia betetz, 2001eko Nafarroako 2006ko kontu orokorrak fiskalizatu ditugu, honako honi buruzko iritzia emateko:

- 2006ko ekitaldiko Nafarroako kontu orokorrek, alderdi esanguratsu guztietan, fidelki islatzen ote dituzten, alderdirik behinenetan, ekitaldi horretako ondarea, aurrekontuen likidazioa eta erdietsitako emaitzak, aplikatzekoak zaizkion eta aurreko ekitaldian aplikaturikoekin bat datozen kontabilitate printzipio eta arauetara jarraituz.

- Foru Komunitateko administrazioaren eta haren erakunde autonomoen ekonomi eta finantza jardura legezketasunaren printzipioaren menpe ote dagoen.

- Foru Ogasunaren 2006ko abenduaren 31ko finantza-egoera.

- Nafarroako kontu orokorrei buruzko aurreko fiskalizazio txostenetan Comptos Ganberak emandako gomendioen betetze maila.

Iritzi horren osagarri, ondorio bat eman dugu Nafarroako Gobernuak garaturiko eginkizunei atxikitako baliabide publikoen kudeaketan erdietsitako eraginkortasun, efizientzia eta ekonomia maileri buruzkoa.

III. LANAREN NORAINOKOA ETA MUGAK

III.1. LANAREN NORAINOKOA

Gure lanaren norainokoaren jomuga izan da, batik bat, 2006ko gastuen eta dirusarreraren aurrekontuaren likidazioa, 2006ko abenduaren 31ko egoera balantzea eta 2006ko ekonomia eta ondare emaitzen kontua aztertu eta zentsuratzea eta oroit-idazkian aurkeztutako datuen iruzkinak eta barne koherentzia berraztertzea, hori guztia Nafarroako Gobernuari eta haren erakunde autonomoiei dagokienez.

Zenbait azterlan egin dira beste hainbeste alderdiri dagozkienak. Azterlan horien berri ematen da txostenaren berariazko ataletan, lehen ataletan adierazi bezala.

Kontu orokorra osatzen duten gainerako entitatei buruz, berriz, hauxe adierazi behar dugu:

- Ganbera honek parlamentu-erakunde guztiak, Nafarroako Kontseilua eta Nafarrako Ikusentzunezkoen Kontseilua aztertu ditu, eta lan horien emaitzak txosten honetan bildu ditu.

- Enpresa publiko guztiek kanpoko profesionalen eginiko auditoriak aurkeztu dituzte. Arlo hone-

tan, gure jardunaren ardatza izan da kasuko txostena aztertzea, horretatik iritzia eta ondorio nagusiak ateratzea eta haiek alderatzea oroitidazkian adierazitakoarekin.

Metodologiari dagokionez, Espainiako Kanpo Kontrolerako Organo Publikoen Koordinazio Batzordeak onetsitako "sektore publikoko auditoriako printzipio eta arauak" aplikatu dira, ganbera honen fiskalizazio-prozedurei buruzko eskuliburuaren garatutakoak.

Finantza eta aurrekontu egoera-orriak berrikustean aplikatu dira aurreikusitako helburuak erdies-teko behar diren auditoria probak eta prozedurak, inguruabarren arabera. Prozedura horien artean, laginen teknika edo kontusail edo eragiketa zehatz hautatuak berrikustekoa erabili da.

Kontu-hartze Orokorren Zerbitzuak egindako zenbait txosten erabili dira, eta Kontratazio Publikorako Batzordearen eta Herri Lan Departamentuaren oroit-idazkiak.

Esparru operatiboan, eta ikusirik nolako mugak zeuden –ikus III.2 idatz-zatia–, gure lanaren jomuga izan da Gobernuan aplikatzen den aurrekontu antolaketa, programakakoa, orokorrean aztertu eta oroitidazkian ageri den informazioarekin alderatzea.

III.2. MUGAK

Hurrengoak jarri dio muga gure lanari:

Ezin izan dugu ondorioz atera 2006ko baliabide publikoen kudeaketa dela-eta Nafarroako Gobernuak lortu duen eraginkortasun, efizientzia eta ekonomia mailari buruz, xedeen eta adierazlearen definizioarengatik eta kalitatearengatik, horien exekuzio mailaren jarraipenarengatik eta haien desbideratzearen azterketarengatik, bai eta aurrekontu-programetan aurkeztu beharreko informazioa modu heterogeneoan aurkeztearengatik ere.

Hala eta guztiz ere, XII. epigrafean aurrekontu-programei buruzko azterketa bat eman dugu.

Bestalde, esan behar da kostuak kontabilizatzeko sistemarik ez dagoenez, ezin dela zehaztu zein den oinarrizko zerbitzu publikoak ematearen kostua. Hala ere, esan behar da, halaber, helburu hori ez dagoela aurreikusita kontu orokorren presaketan.

IV. IRITZIA

Egin dugun lanaren norainokoarekin bat, Nafarroaren 2006ko ekitaldiko kontu orokorrak aztertu ditugu. Kontuak prestatzeko ardura, baita haien edukiarena ere, Nafarroako Gobernuarena da, eta

laburbilduta jasota daude txosten honen V. atalean.

Ekitaldi honetan mantendu dira aurreko ekitaldian ezarritako kontabilitate-irizpideak, gastu fiskalen erregistroarekin zerkusia dutenak; horrenbestez, bi ekitaldien arteko alderaketak homogeenak dira. Hala ere, beharrezkoa da hau kontuan hartzea bestelako alderaketak egiterakoan. Aurrekontuan erregistratutako gastu fiskalen zenbatekoa 282 milioi eurokoa da.

Gure jarduketaren ondorioz, ondoko iritzia atera dugu:

IV.1. KONTU OROKORRAK

IV.1.1. Aurrekontuaren betetzea

2006ko aurrekontuan likidazioan erregistraturiko gastuek eta dirusarrerak era arrazoizkoan islatzen dute Nafarroako Gobernuak eta bere erakunde autonomoek ekitaldi horretan garaturiko jardura. Hala ere, kontuan hartu behar dugu, aurreko ekitaldietakoekin koherenteak diren aurrekontu eta kontabilitate irizpideak aplikatuz, zorraren 871.239 euroko amortizazio garbia islatzen dela, 83.000.000 euroko jaulkipen batetik eta 83.871.239 euroko amortizazio batetik heldu dena.

IV.1.2. Egoera-balantzea

2006ko ekitaldiaren amaieran, atal desberdinetako kontuen baterakuntza egiterakoan saldo zordunen eta saldo hartzekodunen konpentsazioa egin da, eta 2005eko ekitaldiarekin alderaketa era homogeenan egin ahal izateko, ekitaldi honetakoak ere konpentsatu ditu. Hori dela eta, 2006ko kontuetan aurkezten diren 2005eko datuak ez datoz bat aurreko urtean agertzen zirenekin.

Aldaketa horiek ez dute eraginik ondarearen garbian.

Nafarroako Gobernuaren eta haren erakunde autonomoen egoera-balantze bateratuak Foru Ogasunaren 2006ko abenduaren 31ko ondare-egoeraren ezaugarriak nabarmenenak islatzen ditu, honako salbuespen hauekin:

- Ibilgetua. Ibilgetuaren saldoek ez dituzte behar bezala agertzen Nafarroako Gobernuaren jabetzako ondasunak, ondokoak direla eta:

- a) Ez dituzte jasotzen mota horretako ondasun guztiak, eta ez dira aztertu, ezta kasua denean araztu ere, saldo historikoak.

- b) Inbentarioa eta kontabilitateko datuak ez daude berdinkaturik.

- Tributuen arloko dirusarrerak eta zordunak. Osatzeko dago Tributu Ogasunak ekitaldian erre-

gistraturiko eskubideen eta kontabilitatean sortutako berdinkatzearen prozesua.

- Gorabeherak. Ez dira jaso Nafarroako Gobernuaren funtzionarioen pentsio-sistemak sorrarazten dituen betebeharrak aktuariaren ondorioz dauden gorabeherak.

IV.1.3. Emaiza-kontua

Kontuko saldoa -345 milioi euroko aurrezkoa edo etekina- Nafarroako Gobernuak 2006an lortu zuen mota horretako emaitzaren isla da.

IV.1.4. Oroitidazkia

2006ko ekitaldiko oroitidazkiak, Nafarroako 2005eko ekitaldiko kontu orokorrak interpretatu eta oro har ulertzeko behar den informazioa eskaintzen du.

Oroitidazkia aztertzerakoan kontuan hartu behar da akatsen bat atzeman dela kontratuen erregistroaren zenbatekoei dagokienez.

IV.2. LEGEZKOTASUNAREN PRINTZIPIOA BETETZEA

Eginiko lanak erakusten duenez, Nafarroako Gobernuaren eta haren erakunde autonomoen jar-

duera, oro har, legezkotasunaren printzipioari jarraituz gauzatu da.

IV.3. 2006KO ABENDUAREN 31KO FINANTZA-EGOERA.

3.380 milioi euroko hasierako aurrekontuarekin, horren barnean gastu fiskalak daudela, eta 3.826 milioi euroko aurrekontu bateratuarekin, Nafarroako Gobernuak 3.700 milioi euroko gastuak exekutatu ditu, ehuneko 96,7, eta 3.811 milioi euroko dirusarrerak, ehuneko 99,6. Horren ondorioz, 112 milioi superabita izan da.

2005eko ekitaldiari dagokionez, gastuen betetzeak ehuneko 12 egin du gora; aldiz, dirusarrerak ehuneko 13 handitu dira. Bi urte horietan, gastu fiskalak aurrekontuan jasota daude.

Dirusarreraren hazkunde handiago horrek, gastuekin alderatuta, ekarri du aurrekontu-emaiza 74 milioi euroko superabita izatetik 112 milioi euroko superabita izatera pasatzea.

Jatorri ekonomikoari erreparatuta, gastuak eta dirusarrerak honela banatzen dira, ehunekotan:

Gastuak	2005	2006	Dirusarrerak	2005	2006
Transferentziak	55	55	Zeharkako zergak	46	44
Langileria	26	25	Zuzeneko zergak	46	50
Ondasun arruntak	9	9	Transferentziak	3	2
Inbertsioak	7	5	Tasak eta prezio publikoak	2	1
Bestelakoak	3	6	Bestelakoak	3	3
Guztira	100	100	Guztira	100	100

Gobernuaren gastuen aplikazioaren xede den funtzioaren ikuspegitik, halaxe banatzen dira, ehu- nekotan, gastuak:

Eginkizuna	2006
Osasuna	21
Estatuaren zama orokorrak	16
Hezkuntza	14
Gizarte babesa	7
Azpiegiturak	5
Bestelakoak	37
Guztira	100

Datu hauetatik ondoriozta daitekeen bezala, gastuaren erdia baino gehiago osasunerako, hez-

kuntzarako eta Estatuaren zametara egiten den ekarpena ordaintzeko bideratzen da.

Nafarroako Gobernuaren aurrekontu-emaizari 417 milioi euroko superabita edo finantzaketa ahalmena dagokio, Nafarroako administrazio publi- koen sektorean sarturiko entitateen multzorako kalkulaturik, SEC'95 arauaren arabera, Ekonomia eta Ogasun Ministerioak eginiko kalkuluen arabe- ra.

Maniobrako funtsak gehikuntza nabarmena izan du; izan ere, ekitaldi honetan 421 milioi euro egin du.

Epe luzeko zorra honela banatzen da:

Zorra	Zor publikoa	Gainerako zorra	Guztira
Administrazio orokorra	610,45	175,47	785,92
Enpresen sektorea	-	327,91	327,91
Guztira			1.113,83

Oroitidazkiko 91. artikuluan eta hurrengoetan, finantza-egoerari buruzko informazio xehatua ematen dugu.

IV.4. COMPTOS GANBERA HONEK AURRE- KO TXOSTENETAN EMANDAKO GOMENDIOEN BETETZEA

2005eko ekitaldiari buruzko txostenean adiera- zi zen moduan, Nafarroako Gobernuak Kontratu publikoei buruzko Foru Lege proiektua onetsi zuen; Nafarroako Parlamentuak 2006ko ekainean eman zion behin betiko onspena, eta horrekin, kontratuei buruzko foru arauak gaurkotu eta Euro- pako zuzentarauetara egokitu dira.

Kreditu aldaketak egiteko oinarrizkoa den diru- zaintzako gerakinaren egoera-orria aurkeztu da ekitaldi honetan, Nafarroako Comptos Ganberak eginiko gomendioari jarraikiz.

Era berean, aipatu behar da Nafarroako Oga- sun Publikoari buruzko apirilaren 4ko 13/2007 Foru Legearen onspena. Aipatu Foru Legea inda- rrean sartu da 2008ko urtarrilaren 1ean eta, horrenbestez, Ganbera honek proposatutako gomendioetako batzuei erantzun behar zaie.

Halaber, nabarmendu nahi dugu bankuko kon- tuen saldoei dagokienez egiten ari den ikuskapen eta kontrol lana.

Indarrean jarraitzen dute Comptos Ganberak lehen tasun gisa erreklamatu izan dituen gomen- dioek, honakoek hain zuzen: ibilgetuari eta inben- tarioari buruzkoak, tributu-zordunei buruzkoak, gorabeherei buruzkoak, Nafarroako Gobernuaren kontabilitate arauari buruzkoak, eta, azkenik, hiru- garrenen kontabilitate-sistema lagungarria gaurko- tzea komenigarria izateari buruzkoak.

Programen arabera eginiko aurrekontuez eta eraginkortasun, efizientzia eta ekonomiaren azter- ketaz esan beharra dago azterketa zorrotza egin beharko dela, aurrekontua eratzeke eta likidatzeko gaur egungo metodologia erabaki-hartzearen pro- zesuaren beharretara eta, finean, kudeaketarene- tara egokitzeari buruz.

IV.5. ERAGINKORTASUN, EFIZIENTZIA ETA EKONOMIA MAILA

III.2 atalean adierazitako mugak ezinezko egi- ten digu 2006ko ekitaldiko aurrekontu-betetzean oro har iritsitako eraginkortasunari, efizientziari eta ekonomiari buruzko balorazio orokorra egitea.

Hala eta guztiz ere, XII. epigrafean, aurrekontu- programei buruzko azterketa bat eman dugu.

V. 2006KO KONTU OROKORRAK OSATZEN DITUZTEN EGOERA-ORRI FINANTZARIOEI BURUZKO LABURPENA

V.1. 2006KO AURREKONTUAREN LIKIDAZIOA.

2006ko gastuen aurrekontuaren likidazioa, kapitulu ekonomikoen arabera

Kapitulu ekonomikoa	Hasierako aurrekontua	Aldaketak	Bateratua	Gastatutakoa	Guzt. g/ %	(eurotan)
						Betetakoa /bateratua (ehunekotan)
Langile-gastuak	900.460.607	35.263.519	935.724.126	912.879.992	24,67	97,56
Ondasun arruntetako gastuak	300.239.537	43.045.120	343.284.657	335.727.301	9,07	97,80
Finantza-gastuak	35.049.301	2.057.699	37.107.000	36.914.237	1,00	99,50
Ohiko transferentziak	1.324.687.349	105.510.114	1.430.197.463	1.409.324.864	38,09	98,54
Inbertsio errealak	248.765.965	-16.608.135	232.157.830	199.834.552	5,40	86,08
Kapital-transferentziak	537.166.717	111.373.471	648.540.188	611.639.521	16,53	94,31
Aktibo finantzarioak	33.795.824	164.528.930	198.324.754	192.608.212	5,21	97,12
Pasibo finantzarioak	7.000	870.239	877.239	871.239	0,03	99,32
Guztira	3.380.172.300	446.040.957	3.826.213.257	3.699.799.917	100	96,70

2006ko dirusarreraren aurrekontuaren likidazioa, kapitulu ekonomikoen arabera

Kapitulu ekonomikoa	Hasierako aurrekontua	Aldaketak	Bateratua	Gastatutakoa	Guzt. g/ %	(eurotan)
						Betetakoa /bateratua (ehunekotan)
Zuzeneko zergak	1.558.723.006	36.150.771	1.624.873.777	1.893.488.918	49,68	116,53
Zeharkako zergak	1.540.113.000	134.724.396	1.674.837.396	1.672.629.345	43,89	99,87
Tasak, prezioak eta bestelako dirusarrerak	64.932.156	5.634.672	70.566.828	87.688.840	2,30	124,26
Ohiko transferentziak	40.776.282	8.629.921	49.406.203	42.282.144	1,11	85,58
Ondare bidezko dirusarrerak	52.102.641	88.699	52.191.340	40.442.765	1,06	77,49
Inbertsio errealen besterentzea	18.516.229	13.835.496	32.351.725	17.059.251	0,45	52,73
Kapital-transferentziak	49.099.931	5.056.585	54.156.516	32.470.899	0,85	59,96
Aktibo finantzarioak	25.909.055	241.920.418	267.829.473	25.251.485	0,66	9,43
Guztira	3.380.172.300	446.040.958	3.826.213.258	3.811.313.647	100	99,61

V.2. EGOERA-BALANTZEA, 2006KO ABENDUAREN 31N (EUROTAN)

AKTIBOA	2006ko ekitaldia	2005eko ekitaldia
A) IBILGETUA	2.086.976.629,86	1.711.872.081,29
III. Ibilgetu materialak	1.397.729.458,18	1.330.583.403,31
1. Lursailak eta eraikinak	905.878.515,82	865.255.137,27
2. Instalazio teknikoak eta makineria	48.650.065,11	46.174.354,03
3. Tresneria eta altzariak	247.883.285,30	232.277.359,11
4. Beste hainbat ibilgetu	195.317.591,95	186.876.552,90
V. Finantza-inbertsio iraunkorrak	689.247.171,68	381.288.677,98
1. Epe luzerako baloreen zorroa	583.686.573,18	293.686.755,98
2. Epe laburreko bestelako inbertsio eta kredituak	126.986.667,74	98.754.232,46
3. Epe luzerako eraturako fidantza eta gordailuak	25.699,76	25.699,76
4. (Hornidurak)	-21.451.769,00	-11.178.010,22
C) AKTIBO ZIRKULATZAILEA	1.173.755.174,55	897.362.166,12
I. Izakinak	10.081.904,32	8.884.377,07
2. Lehengaiak eta beste hornigai batzuk	10.081.904,32	8.884.377,07
II. Zordunak	146.226.946,53	157.440.810,67
1. Aurrekontu-zordunak	287.955.473,58	295.488.256,70
2. Aurrekontuetatik kanpoko zordunak	66.746,22	87.958,47
3. Beste ente publiko batzuen konturako baliabideak administratzeagatiko zordunak	114.959,14	1.403.233,73
5. Bestelako zordunak	471.947,53	458.153,65
6 (Hornidurak)	-142.382.179,94	-139.996.791,88
III. Aldi baterako inbertsio finantzarioak	1.016.109.340,94	729.897.679,18
2. Epe laburreko bestelako inbertsio eta kredituak	1.016.109.340,94	729.894.360,84
3. Epe laburreko eraturako fidantza eta gordailuak	0,00	3.318,34
IV. Diruzaintza	1.336.982,76	1.139.299,20
Guztira, orokorrean (A+C)	3.260.731.804,41	2.609.234.247,41
PASIBOA	2006ko ekitaldia	2005eko ekitaldia
A) FUNTS BEREKIAK	1.721.723.222,89	1.376.840.326,17
I. Ondarea	1.721.345.032,30	933.377.053,24
1. Ondarea	1.721.345.032,30	933.377.053,24
III. Aurreko ekitaldietako emaitzak	205.495.293,87	-53.685.322,01
1. Aurreko ekitaldietako emaitza positiboak	205.495.293,87	-53.685.322,01
IV. Ekitaldiko emaitzak	344.882.896,72	497.148.594,94
C) EPE LUZEKO HARTZEKODUNAK	785.924.872,20	583.052.622,01
I. Obligazioen eta bestelako balore negoziagarrien jaulkipenak	610.453.026,10	557.503.631,32
1. Obligazioak eta bonoak	610.453.026,10	557.503.631,32
II. Epe luzeko bestelako zorrak	25.471.785,47	25.548.930,20
2. Bestelako zorrak	24.838.593,86	24.838.593,86
4. Epe luzerako jasotako fidantza eta gordailuak	633.191,61	710.336,34
Akzioen gaineko ordainketa eskatu gabeak, egiteko daudenak	150.000.060,63	60,49
D) EPE LABURREKO HARTZEKODUNAK	753.083.709,32	649.341.299,24
I. Obligazioen eta bestelako balore negoziagarrien jaulkipenak	30.050.605,22	83.871.239,17
1. Epe laburreko obligazioak eta bonoak	30.050.605,22	83.871.239,17
III. Hartzekodunak	723.033.104,10	565.470.060,07
1. Aurrekontuko hartzekodunak	707.435.690,60	549.221.306,88
3. Beste ente publiko batzuen konturako baliabideak administratzeagatiko hartzekodunak	9.198.700,35	7.013.695,69
4. Administrazio publikoak	2.325.480,00	3.076.453,87
5. Beste hartzekodunak	1.468.739,56	3.828.817,66
6. Epe laburrean jasotako fidantza eta gordailuak	2.604.493,59	2.329.785,96
Guztira, orokorrean (A+C+D)	3.260.731.804,41	2.609.234.247,41

V.3. EMAITZEN KONTUA (EUROTAN), 2006KO ABENDUAREN 31N

ZORRA	2006ko ekitaldia	2005eko ekitaldia
A) GASTUAK		
2. Hornidurak	158.080.260,82	144.940.483,92
b) Ekitaldiko kontsumoak	153.543.395,00	140.362.664,37
c) Kanpoko beste gastu batzuk	4.536.865,82	4.577.819,55
3. Kudeaketa arrunteko beste gastu batzuk	1.129.778.398,20	1.043.922.989,10
a) Langileen gastuak.	870.622.101,77	817.889.236,26
a.1) Soldatak eta ordainsariak	737.880.551,33	694.139.637,35
a.2) Gizarte zamak	132.741.550,44	123.749.598,91
b) Gizarte prestazioak	46.022.406,29	42.625.337,92
d) Trafiko horniduretako aldagetak	2.385.888,47	-10.554.879,23
d.1) Hornigaien bariazioa eta kobraezinak diren kredituen galerak	2.385.888,47	-10.554.879,23
e) Beste kudeaketa-gastu batzuk	163.560.003,00	141.929.296,81
e.1) Kanpoko zerbitzuak	163.553.617,98	141.919.152,09
e.2) Tributuak	6.385,02	10.144,72
f) Finantza gastuak eta antzekoak	36.914.239,89	46.712.606,56
f.1) Zorrek direla eta	36.914.239,89	46.712.606,56
g) Finantza-inbertsioen probisioen aldageta	10.273.758,78	5.321.390,78
4. Transferentziak eta dirulaguntzak	2.020.713.215,31	1.813.153.104,74
a) Transferentzia arruntak	1.409.073.694,46	1.314.664.685,75
c) Kapital-transferentziak	611.639.520,85	498.488.418,99
5. Ez-ohiko galera eta gastuak	138.847.504,74	199.477.016,15
a) Ibilgetutik heldu diren galerak	0,00	0,00
c) Aparteko gastuak	117.869.533,40	142.924.146,51
d) Beste ekitaldi batzuetako gastu eta galerak	20.977.971,34	56.552.869,64
Saldo hartzekoduna (aurrezkia)	344.882.896,72	497.148.594,93
Zorrak, guztira	3.792.302.275,79	3.698.642.188,84
HARTZEOA	2006ko ekitaldia	2005eko ekitaldia
B) DIRUSARRERAK		
1. Kudeaketa arrunteko dirusarrerak	3.591.291.185,58	3.125.309.566,66
a) Tributu-dirusarrerak	3.584.578.554,73	3.118.217.809,34
a.1) Pertsona fisikoen errentaren gaineko zerga	1.158.846.237,05	999.291.557,53
a.2) Sozietateen gaineko zerga	648.552.114,60	472.569.336,38
a.3) Oinordekotzaren eta dohaintzen gaineko zerga	30.803.378,83	24.368.165,92
a.4) Ondarearen gaineko zerga	55.287.057,15	43.742.740,23
a.9) Ondare-eskualdatzeen eta EJDaren gaineko zerga	158.587.020,68	132.632.952,77
a.10) Balio erantsiaren gaineko zerga	1.078.198.162,77	991.069.261,13
a.11) Zerga bereziak	435.844.161,79	438.656.329,48
a. 14) Balioak gaurkotzearen gaineko karga	0,00	9.825,59
a.15) Zerbitzugintzaren gaineko tasak	18.460.421,86	15.877.640,31
b) Gizarte kotizazioak	3.714.582,10	4.057.205,31
c) Zerbitzuak ematea	2.998.048,75	3.034.552,01
c.1) Zerbitzuak emateko prezio publikoak	2.998.048,75	3.034.552,01
2. Kudeaketa arrunteko beste dirusarrera batzuk	102.975.491,36	129.308.327,39
a) Itzulketak	8.556.221,39	6.851.620,04
b) Salmentak eta zerbitzuak ematea	13.641.743,34	14.005.182,10
c) Kudeaketaren ondoriozko beste dirusarrera batzuk	41.198.828,18	30.493.544,66
c.1) Dirusarrera osagarriak eta kudeaketa arrunteko beste batzuk	41.198.828,18	30.493.544,66
d) Kapitaleko parte-hartzeengatik dirusarrerak	11.924.012,81	65.418.740,73
f) Beste dirusarrera finantzario batzuk	27.654.685,64	12.539.239,86
f.1) Beste interes batzuk	27.635.020,25	12.521.316,19
f.2) Inbertsio finantzarioetako mozkinak	19.665,39	17.923,67
3. Transferentziak eta dirulaguntzak	74.733.376,82	88.689.371,17
a) Transferentzia arruntak	42.262.478,30	44.142.880,16
b) Kapital-transferentziak	32.470.898,52	44.546.491,01
5. Ez-ohiko irabazi eta dirusarrerak	23.302.222,03	355.334.923,62
a) Ibilgetutik heldu diren etekinak	3.265.694,75	6.768.453,99
d) Beste ekitaldi batzuetako dirusarrerak eta etekinak	20.036.527,28	23.438.327,53
e) BEZa itzultzeko sortzapenaren irizpidearen aldageta	0,00	325.128.142,10
Saldo zorduna (desaurrezkia)		
Hartzekoa, guztira	3.792.302.275,79	3.698.642.188,84

V.4. DIRUZAINZAKO GERAKINA (EUROTAN), 2006KO ABENDUAREN 31N

Kobratzeko dauden eskubideak		110.206.390,50
Dirusarrerren aurrekontua: eguneko ekitaldia	259.727.212,44	
Dirubilketa zaileko eskubideak	-150.259.009,84	
Dirusarrerren aurrekontua: itxitako ekitaldiak	7.820.058,58	
Dirubilketa zaileko eskubideak	-7.700.081,74	
Aurrekontuz kanpoko dirusarrerak	653.652,89	
Dirubilketa zaileko eskubideak	-35.441,83	
Ordaintzeko dauden betebeharrak.		753.083.488,60
Gastuen aurrekontua: eguneko ekitaldia	551.560.384,68	
Gastuen aurrekontua: itxitako ekitaldiak	154.348.341,57	
Aurrekontuz kanpoko gastuak	17.124.157,13	
Epe laburreko obligazioak eta bonoak	30.050.605,22	
Funts likidoak		1.017.446.323,70
Diruzaintzako gerakina, guztira		374.569.225,60

VI. HITZARMEN EKONOMIKOA

Nafarroak Estatuko zama orokorretarako egiten duen ekarpena bosturtekoen arabera kalkulatzen da. Oinarrizko urterako, bi administrazioek hala erabakita, hasierako ekarpena kalkulatzea bideratuko duen egozpen indizea ezartzen da, eta bosturtekoaren gainerako urteetarako zenbateko hori gaurkotuko da, bi tributu-administrazioen diru-bilketaren arabera.

2005a bosturtekoaren oinarrizko urtea da. Hala eta guztiz ere, administrazio zentralak eta foru administrazioak ez dute akordiorik egin ekarpenaren kalkulua egiteko erabili beharreko indize eta parametroak zehazteko; hori dela eta, hiriek arautu beharko dira.

Ondoren, hitzarmen ekonomikoaren ondoriozko gastu eta dirusarrerren datuak aurkezten ditugu, aurreko ekitaldikoekin alderatuta.

Kontzeptua	2005		2006	
	Dirusarrerak	Gastuak	Dirusarrerak	Gastuak
Estatuko tributuetako partaidetza	48		86	
BEZaren doiketa	219.075		263.953	
Hidrokarburoen doiketa	(38.171)		(39.976)	
Tabakoen doiketa	27.960		31.864	
Alkoholaren eta tarteko produktuen doiketa	(52.982)		(63.092)	
Garagardoaren doiketa	(1.008)		(815)	
Karga orokorren ekarpena		524.867		583.966
Guztira	154.922	524.867	192.020	583.966

2006an ez direnez gaurkotu bosturtekoaren indizeak eta parametroak, zuhurtziaren printzipioari jarraikiz, hitzarmenaren gastu gisa kontabilizatu da, eginiko ordainketez gain, Nafarroari ordaintzea egoki dakioken zenbatekoa.

V1.1 HITZARMENA GAURKOTZEA

2007ko urrian sinatu da hitzarmenaren gaurkotzea 2005-2009 urteetarako. Aurreko urteetako ekarpenen kontzeptuan egin beharreko doikuntzak 2007an sortuko dira eta bi ordainketatan pagatuko dira: bata 2007an eta bestea 2008an.

Gaurkotze honen arabera, oinarrizko urtearen ekarpenaren zenbatekoa 553,5 milioi eurokoa da, eta 2008rako behin-behinekoa, berriz, 704 milioi eurokoa.

VII. KONTUEI BURUZKO OHARRAK.

- Kontuetan jasotzen da 2006an sorturiko Nafarroako Larrialdietako Agentzia erakunde autonomari buruzko informazioa, eta baita Emakumearen Institutuari buruzkoa ere. Aipatu institutua desegin egin da eta Nafarroako Berdintasunaren Institutua sortu da, 2006ko abenduaren 31n.

- Fundazioen sektore publikokotzat zenbait fundazio hartzeko irizpidea murriztu egin da eta, horrenbestez, 2005ean hamaika fundazio baziren, 2006an sei dira. Hala ere, hamaika fundazio horiei emandako dirulaguntzak kontabilitateko kontzeptu beretan erregistratzen jarraitu da.

- Finantza-gastuetan bikoiztu egin da 44.318 euroren kontabilizazioa. Akatsa atzemandakoan, likidazioaren egoera-orria zuzendu zen; ez, ordea, kontabilitateko beste agiri batzuk.

- Osasunbidea-Nafarroako Osasun Zerbitzuko langile fakultatiboek Hezkuntza Departamentuan ere zerbitzuak ematen dituzten kasuetan, beti ez dago jasota Hezkuntza eta Kultura Departamentuak profesional espezialistak kontratatu eta izendatzeko araubidea erregulatzen duen abuztuaren 2ko 260/1999 Foru Dekretuan aipatzen den bateagarritasun-baimena, ez eta aipatu dekretuan ezartzen diren baldintzak betetzen direla egiaztatzeko beharrezkoa den dokumentazioa ere.

- 2006ko uztailen sinaturiko lan hitzarmenaren ondoriozko ordainsari osagarrien igoerek

ondorioak dituzte 2006ko urtarriletik, baina ez dira 2007ko otsailera arte likidatu.

- Ez dago jasota emaileak lortu eta organoak ateratzeagatik ospitaleetarako bideraturiko pizgarri ekonomikoak erabiltzen direnik inplikaturako ospitaleetako zerbitzuen laguntza-, prestakuntza- edo ikerkuntza-jardueretarako.

- Erradiazio ionizatzaileen eraginpean egoteagatik arriskua dela-eta aurkeztutako erreklamazioaren ondorioz, epaileek zenbait langileri aitortu baitzieten, Nafarroako Gobernuak antzeko egoeran egoteagatik erreklamazioa aurkeztu dutenei zabaldu die hura. Lan egiteko unean, 866 pertsonak jasotzen zuten osagarri hau, eta 2000 eskaera baino gehiago zeuden ebazteke edo errekurrituta. Nafarroako Gobernuak osagarri horiek esleitzeko egin zituen hitzarmenetan esaten bada ere plantillan jaso beharrekoak direla, orain arte ez dira bertan agertzen.

- Lanaldi partzialeko kontratuak dituzten pertsona batzuen kasuan atzeman da sistema informatikoak ahalbidetzen duela ordainsariek guztira lanaldiaren ehuneko ehun gainditzea.

- II. kapituluak ehuneko 19ko igoera agertzen du iragan urtearekin alderatuta, eta horrek 54 milioi euro egiten du. Hona hemen gehien handitu diren kontzeptu ekonomikoak:

Osasun laguntzako itunak	32%
Errentamenduak	28%
Materialak, horniketak eta beste batzuk	18%

Azpikontzeptu ekonomikoen (lau digitu) gehikuntza handienak aztertzen baditugu, ondokoei dagozkie:

Kontzeptua	% ▲	Zenbatekoa
Protesiak	71	14,8 milioi
Publizitatea eta propaganda	60	7,8 milioi
Produktu kimikoak	53	18,0 milioi

Protesien atalean 2005eko gastuak jasotzen dira. Publizitate gastu nagusia aleko prezioaren arabera esleituriko kontratu markotik sortu da. Kontratu hori bi miliotan esleitu zen eta 4,4 milioi eurotan likidatu zen.

- Finantza gastuetan jasota daude bi milioi, okerreko tributuen dirusarrerak izateagatik ordaindutakoak, Europako Batasuneko Justizia Auzitegiak 2005eko urriaren 6an BEZaren dirulaguntzen

zerga-ordainketari buruz emandako epaiaren arabera.

- Inbertsio errealean aurreikuspena aurreko urtekoa baino ehuneko 9 handiagoa da eta betetze-maila, berriz, ehuneko 11 txikiagoa da. Herri Lan Departamentuko aurrekontuaren betetze-maila aurreko urtean baino ehuneko 30 txikiagoa izan da.

Esan behar dugu inbertsioak egiteko kudeaketa era berriak azaldu izanak eta beste entitate batzuen erabilera (enpresak, fundazioak...) gainditu egiten dutela aurrekontuen kontabilitateak administrazio publikoaren egiazko jarduna erakusteko duen gaitasuna.

- Aldeak izan dira enpresen partaidetzak kontabilizatzerakoan; izan ere, urtearen amaieran eginko zenbait kapital handitze Gobernuaren kontuetan erregistratuta daude, baina ez dira inskribatu erregistroan, eta horixe da, hain zuzen, enpresetan kontabilizatzen diren unea. Halaber, NGAko kapitala TRACASAREN akzioak ematearen bidez zabaltzea lehenengoan erregistratu da, ez ordea bigarreanean.

- Tuterako Udalari mailegu bat eman zaio katalogatutako eraikin bat zaharberitzeko, horretarako Kultura Departamentuaren baimena behar duen arren. Lan hau egin den egunean udalak ez du

aurkeztu behin betiko proiektua, baina jada jasoak ditu maileguaren 12 milioiak.

VIII. ENPRESEN SEKTORE PUBLIKOA ETA ERAKUNDE AUTONOMOAK

VIII.1. ENPRESEN SEKTORE PUBLIKOAREN KONTUAK

Nafarroako Gobernuak gehieneko partaidetza dauka 32 enpresatan. Aurreko urtearekin alderatuta, bi alta gertatu dira: SALINAS DE NAVARRA, S.L., zeinaren kapitala SALDOSA enpresa publikoarena den, eta PRODUCCIÓN INFORMÁTICA DE NAVARRA, S.L., zeinaren kapitalaren ehuneko 90 NAVARRA DE GESTIÓN PARA LA ADMINISTRACIÓN, S.A. sozietatearena den, eta gainerakoa TRACASARENA.

Enpresen sektore publikoak honako datu hauek agertzen ditu:

	2006	2005
Dirusarrerak	332	216
Gastuak	309	224
Emaitza	8	-2
Ondarearen garbia	525	474
Zorpetzea e/l	328	135
Langileak	1.038	939
Jasotako dirulaguntzak	24	20

Aurreko ekitaldiaren aldean aipagarrienak diren alderdiei dagokienez, adierazi behar dugu langilekopuruak gora egin duela (99) eta emaitza aldatu dela (2005ean 2 milioiko galera izan zen eta 2006an, berriz, 8 milioiko etekina izan zen). Etekin handiena izan duen enpresa NASUINSA izan da (14 milioi) eta galerak izan dituena, berriz, NAFINCO izan zen (6 milioi). Langile gehien duen enpresa TRACASA da, eta 240 langile ditu.

2006ko ekitaldiko auditoria txostenetatik, ondokoa ondoriozta daiteke:

- Hogeita hiru enpresatan iritzia aldekoa da.
- Zortzi enpresatan iritzia aldekoa da, baina salbuespen batzuekin.
- Potasas de Subiza enpresari dagokionez, auditoreak uko egin dio iritzia emateari; izan ere, enpresa likidazio egoeran dago eta ezinezkoa da zehaztea likidazio-hitzarmen horiek sozietate horren finantza- eta ondare-egoeran izanen duten eragina.

Salbuespen horien artean, nabarmentzen dira enpresek izan ditzaketan arriskuei buruzkoak,

hirugarrenen erreklamazioen ondorioz edota administrazioaren partaidetza duten enpresen egoera dela-eta, bai eta ondarearen garbia sozietatearen kapitalaren erdia baino gutxiagora murrizteagatik sortzen direnak ere; izan ere, hori desegite kausa da, kapitala ez bada behar den neurrian handitzen edo txikitzen.

Oroitidazkiaren 101. orrialdean eta hurrengoetan enpresen sektoreari buruzko informazio laburra agertzen da, eta Nafarroako Gobernuaren web gunean, Ekonomia eta Ogasun Departamentuaren orriko "Ekonomia eta aurrekontuak" atalean (www.navarra.es), berriz, enpresa guztien auditoriak jasotzen dira.

Nafarroako Gobernuak gutxiengo partaidetza dauka ondoko enpresetan: Canal de Navarra, Opposa, Mercalruña, Convención Bureau S.A., Sonagar eta Autopistas de Navarra.

Nafarroako Gobernuaren oroitidazkiaren arabera, hona hemen ordutik hona gertatutakoak:

- TRACASAREN kapitalaren 5.999.963,90 euroko handitzea (2006ko abenduaren 31), NGA, S.A.

sozietateak bere osotasunean izenpetua. Ordainketa eta eskritura publikoa 2007an egin ziren.

- NGA, S.A. sozietatearen kapitala 22.138.000 euro handitzea. Aipatu kapital-handitzea administrazioak izenpetu zuen bere osotasunean eta horretarako 15.000.000 eskudirutan ordaindu zuten eta gainerako TRACASaren 118.767 akzioen bidez. Formalizazioa 2007an egin zen.

- SPRINen kapitalaren 270.000.000 euroko handitzea. Kapital-handitze hori administrazioak izenpetu zuen bere osotasunean eta zenbateko horretatik 120.000.000 euro 2006an ordaindu ziren. Eskritura publikoa 2007an egin zen.

Horri dagokionez, esan behar dugu kapital-handitzeen kasuan ez zaiela kontabilitate irizpide bereberei jarraitzen kontabilitateko egoera-orri guztietan.

Hala, esate baterako, NGAREN kapital-handitzea islatuta geratu zen Nafarroako Gobernuaren oroitidazkiko “Nafarroako Foru Komunitateko sozietate publikoen akzioen inbentarioan.” Aldiz, “Nafarroako Foru Komunitateko sozietate publikoen akzioen inbentarioaren” kontuko saldoa aldatzen ez bada ere, bertan ez da islatzen Tracasatik NGARako akzioen eskualdatzea.

SPRINen kapital-handitzeari dagokionez, esan behar dugu:

Kapital-handitze hori egiteko arrazoia da hitzarmen bat sinatu zela “Nafarroako komunikazioen ardatz estrategikoak eta lurralde-intereseko beste errepide batzuetako jarduerak azkartzeko plana”, 270 milioi eurokoa, gauzatzeko. Hitzarmen horretan ondokoa zehazten da:

a) Herri Lan Departamentuak, orain arte bezala, obraren kudeaketa osoa egiten du (proiektuak, administrazio-zuzemenak, kontratazioa, obraren zuzendaritza eta abar).

b) SPRINek obra horiek finantzatzen ditu, Nafarroako Gobernuari eginiko itzuli beharrik gabeko ekarpenen bidez. Horretarako, zenbateko horiek berak jaso ditu Nafarroako Gobernuarengandik, kapital-handitze gisa.

c) Errepideak, bistakoa denez, Nafarroako Errepideen Katalogoan sartzen dira, zeinaren titularrak Foru Komunitateko Administrazioa baita.

d) Beraz, SPRINek Nafarroako Gobernuari emandako zenbatekoen adinako galerak izanen ditu.

Beste era batera esanda, Nafarroako Gobernuak SPRINen kapital soziala handitzen du Herri Lan Departamentuak bere baliabideekin zenbait obra

egin ditzan, baina SPRIN sozietateak finantzatuta, Nafarroako Gobernuak kapital-handitzearen bidez jarritako funtsekin. Sozietateak, itzuli beharrik gabeko finantzaketa horren ondorioz, galerak izanen ditu, eta, ziurrenik, hitzarmenaren zenbatekoak kontuan hartuta, baita bere kapital sozialaren zenbatekoa –aldeaz aurretik handitua izan zena–, murrizteko legezko betebeharra ere.

Hitzarmena azterturik honako hau ikus dezakegu:

- Nafarroako Gobernuak bi kontseilarik sinatu dute, batek ordea SPRIN sozietatearen lehendakaria den aldetik sinatu du.

- “Herri Lan Departamentuak onartzen duenean planean jasotako jarduera bakoitzaren eraikuntza-proiektua, aipatu proiektua SPRIN-i igorriko dio. Sozietateak, bere administrazio kontseiluaren bitartez, obra eta laguntza tekniko bakoitza onetsiko ditu, eta Herri Lan Departamentuak berehala kontratatu eta garatuko ditu”. SPRIN-ek obra bakoitza onesten duenean, Herri Lan Departamentuari jakinaraziko dio. Halaber, Ekonomia eta Ogasun Departamentuari jakinaraziko dio obra bakoitza egiteko beharrezkoak diren baliabideak jartzeko prest dagoela.

- Hitzarmenean ez da jasotzen SPRIN-entzako inolako ordain finantzariorik eginiko lanagatik.

- Hitzarmenarekin batera, tresna finantzario bat gauzatu da, eta horren bidez SPRIN sozietateak jasotako funtsen gordailuzain gisa jarduten du. Funts horien xedea da, hain zuzen, Nafarroako Gobernuaren herri lanak azkartzeko plana finantzatzea.

Hau da, Nafarroako Gobernuak obra batzuk egiteko eta kudeatzeko funtsak jartzen ditu, bere historian zehar egin izan duen bezala, baina enpresa publiko baten parte-hartzea sartzen du tartean, eta aldeaz aurretik enpresa horri ematen dio egin behar diren obrak finantzatzeko beharrezkoa den kapitala.

Horrenbestez, eragiketa horren bidez, Nafarroako Gobernuak, berarekiko erabateko menpekotasuna duen entitate batekin eginiko hitzarmenaren bidez, beharrezkoa den finantzaketa ziurtatzen du Herri Lan Departamentuaren inbertsioak azkartzeko plan bat gauzatzeko aldera. Comptos Ganberak, Nafarroako Gobernuari bere burua antolatzeko duen ahalmena aitortzen badio ere, nabarmendu nahi du deskribatutakoa bezalako eragiketek salbuespenak izan behar dutela. Administrazio publiko baten ohiko jardunbidea aurrekontuen esparrura egokitu behar dela, eta, beharrezkoa balitz,

mekanismo horiek aldatu beharko direla kudeaketaren beharizantara egokitze aldera.

VIII.2 ENPRESEN SEKTORE PUBLIKOAREN ANTOLAMENDUA

Eranskinean taula bat ageri da. Bertan azaltzen dira Nafarroako Gobernuaren gehieneko partaidetza duten enpresa publikoak, xede sozialaren arabera multzokatuta, eta horien lan-zama, enple-

gatu kopurua eta langileria gastuak adierazten dira. Esan behar da enpresak multzo desberdinetan banatzea ez dela egin alde aurretik finkatutako irizpideen arabera, eta kasu batzuetan enpresa bat multzo batean baino gehiagotan egon ahalko litzatekeela; izan ere, kasu batzuetan xede sozial bat baino gehiago dute edota xede soziala ikuspuntu desberdina kontuan hartuta azter daiteke.

Sailkapen honen arabera, enpresak ondoko moduan bana daitezke:

Xedea	Zenbat enpresa	Negozio-zifra %	langileak %	Langileen gastuak %
Nekazaritza eta abeltzaintza	3	3	16	17
Ureztatzeak	2	8	4	5
Baliabide naturalen ustiapena	2	3	4	4
Enpresen sustapena	6	1	11	12
Lurzoruaren eta etxebizitzaren sustapena	7	56	19	19
Informatikako, administrazioko eta abarretako zerbitzuak ematea	5	18	32	31
Sozietate bakoitzaren berariazko xedeak	7	11	12	12

Enpresa hauetatik hiruk –Riegos del Canal de Navarra, Saldosa eta START UP– ez dute langilerik.

Ikusten dugunez, badira xede oso antzekoa edota berdina duten enpresa publikoak (ikus eranskina). Hori dela eta, uste dugu aztertu beharrekoa dela Nafarroako Gobernuaren enpresen sarearen gaur egungo osaketa egokiena ote den gizarteak eskatzen duen zerbitzua modu egokian eta kostu txikienarekin emateko.

VIII.3 ERAKUNDE AUTONOMOAK.

Nafarroako Gobernuak hamar erakunde autonomo ditu, osaketa, jardura eta aurrekontu oso desberdinak dituztenak. Erakundeek, bere osota-

sunean, 1.010 milioi euroko gastua eta 3.656 milioi euroko dirusarrerak dituzte, eta gastuen eta dirusarreraren ehuneko 27 eta ehuneko 96 osatzen dute, hurrenez hurren. Gastuei dagokienez, Osasunbidea-Nafarroako Osasun Zerbitzua nabarmentzen da; izan ere, 754 milioi euroko gastua du eta horrek erakunde autonomoen gastuaren ehuneko 75 osatzen du.

Dirusarrerei dagokienez, Nafarroako Zerga Ogasunaren dirusarrerak 3.609 milioi euro egiten dute eta Nafarroako Gobernuaren dirusarreraren ehuneko 95 osatzen dute.

Hona hemen erakunde horien gastuen eta dirusarreraren banaketa:

Erakundea	Gastuak	Dirusarrerak
Nafarroako Larrialdietako Agentzia	9.515	1
NMEZ	1.893	41
Nafarroako Zerga Ogasuna	27.231	3.608.575
NAPI	5.221	925
NGOI	117.990	9.483
NKGI	25.813	1.401
NEI	1.948	100
NLOI	3.617	59
NEZ	62.302	24.849
O-NOZ	754.135	10.581
Guztira	1.009.663	3.656.014

Nafarroako Larrialdietako Agentzia 2006an sortu zen, eta aurrekontuak ez du jasotzen ekitaldi oso bateko jarduera.

Erakunde horien guztien aurrekontuak Nafarroako aurrekontu orokorretan jasota daude, ez dute kutxa propiorik, eta gehienetan beren funtzionamenduak foru erkidegoko administrazio orokorren irizpide eta betekizun guztiei jarraitzen die.

IX. ZERGA-GASTUEN AZTERKETA

Zerga-gastuei buruzko definizio bat egitekotan, esan daiteke tributua berezko egituratik desbideratzen diren salbuespen eta hobari, murrizketa eta zerga-arinketak direla, zeinek errenta edo jarduera jakin batzuen aldeko bereizketa egiten duten, helburu ekonomiko edo sozial batzuk lortzeko aldera.

Hau da, teorikoki lor zitzakeenen aldean Ogasunak lortzen dituen dirusarrera txikiagoei dagokie; horrenbestez, zerga-gastu edo -onurei buruz hitz egin daiteke, ikuspuntuaren arabera.

Arau indardunen arabera, gastu edo zerga-onurei buruzko aurrekontu bat aurkeztu behar da aurrekontuen oroitidazkiarekin batera.

2005eko kontu orokorrei buruzko txostenean adierazitako moduan, 2005eko aurrekontuen Foru Legeak Ogasunari buruzko Legea aldatu zuen, zenbait zerga-gastu aurrekontuko gastuen edo dirusarreraren kontusailtzat kontabilizatu ahal izateko. 2006. urtean jarraitu egin da 2005ean hasitako jarduerarekin; hori dela eta, ekitaldi horri buruzko txostenean esandakoa berresten dugu, eta zerga-gastuen kontabilizazioarekin zerikusia duten datuak aurkeztera mugatu gara.

2006ko ekitaldirako ez da berritasun esanguratsurik izan magnitude horien kalkuluari dagokionez.

Hala, sozietateen gaineko zergaren datuei dagokienez, kalkulua aurkeztutako aitorten guzti-entzat egiten da eta, kasuan kasuko berrikuspen-mailarekin, kenkariei dagozkien laukien batura da zerga gastuei dagokien zenbatekoa.

PFEZaren kasuan, kalkulua simulazio bidez egiten da, aitorten guztiak kontuan hartuta, papelean aurkeztutakoak izan ezik. Horien kasuan, estimazio bidezko proiektio bat egiten da, kuota tartean arabera.

Kontabilitateko datuen arabera, honakoak izan dira kontabilizaturiko kopuruak:

	A	B		C	D
Kontzeptua	Kontabilizaturiko zerga-gastuak	Aurrekontuetako gastuak	Cn jasotako ehunekoa, Aren gainean	Kontabilizaturiko zerga-gastuak	Aurrekontuetako gastuak
Etxebizitzen alokairua	3.815.675	2.499.336	22	4.669.042	2.829.087
Etxebizitzako inbertsioa	116.159.322	43.232.278	9	126.343.621	47.173.294
Enplegua sortzea	14.749.229		-15	12.547.108	
Inbertsioa	67.233.946	46.633.966	68	112.864.910	46.633.966
I+G+Bko inbertsioa	15.673.173	15.026.969	49	23.413.807	27.591.844
Alargun pentsioak	4.114.860		-57	1.767.537	
Kultur ondasunak	5.882		-53	2.746	
Guztira	221.752.087	107.392.553	27	281.608.771	125.459.644

Erabaki da transferentzia arruntak eta kapital transferentziak kontuan hartzea soilik zerga gastuen kontusaila agertzen deneko programa eta proiektu berean agertu eta, beraz, hari lotuta diruditeanean. Horrek ez du galarazten beste gastu batzuk ere izatea, beste proiektu batzuetan edota beste departamentu batzuetan, zerikusia dutenak, esate baterako, I+Garekin edota kultur ondarearekin.

Datu horietatik ondorioztatzen denez, zerga gastuek %27 egin dute gora, eta horien artean inbertsiora bideratutako gastuen gorakada nabarmentzen da. Aldiz, ohiko gastuek %17 egin dute gora.

Egoera aurreko urtekoaren antzekoa denez, indarrean dira aipatu txostenean agertzen ziren ondorioak.

X. KREDITU-ALDAKETAK

Azken urteotako aurrekontuen aldaketak aztertu ditugu, ekitaldi honetan egindakoen zenbatekoa dela eta, 410 milioi egiten baitute, horietatik gehienak diruzaintzako gerakinaren kargura.

Ondoko taulan ikus daiteke magnitude horrek azken ekitaldian izan duen bilakaera eta finantzaketa:

	2001	2002	2003	2004	2005	2006
Hasierako aurrekontua	2.371	2.528	2.685	2.789	2.918	3.135
Aldaketa (*)	156	157	150	161	274	410
Hasierako aurrekontuaren ehuneko	7 %	6 %	6 %	6 %	9 %	13 %
Bateratua	2.528	2.685	2.835	2.950	3.191	3.545
Zerga gasturik gabe betetako gastuak	2.368	2.566	2.689	2.808	3.089	3.418
Zerga gasturik gabe betetako dirusarrerak	2.302	2.598	2.654	2.724	3.162	3.530
Aurrekontu emaitza	-66	32	-34	-84	74	111

(*)

	2001	2002	2003	2004	2005	2006
Diruzaintzako gerakinarekin finantzaturiko aldaketak	146	42	96	70	0	237
Aldaketa guztien gaineko ehuneko	93 %	27 %	64 %	44 %	0 %	58 %
Dirusarrerekin finantzaturiko aldaketak	11	115	54	90	274	173
Aldaketa guztien gaineko ehuneko	7 %	73 %	36 %	56 %	100 %	42 %
Aldaketak, guztira	156	157	150	161	274	410

Eginiko lana eta datu horiek aztertuz, honako ondorio hauek lortzen dira:

1.- Kredituak handitzeko aldaketak ehuneko sei ingurukoak dira 2005eko ekitaldira arte. Ekitaldi horretan, berriz, ehuneko 9raino iristen dira eta 2006koan ehuneko 13raino. Kapituluaren arabera banaketa ez da berdina urtez urte, oso irregularra baizik.

Horiek dakarten finantzaketa handiagoa aplikatu zaie gehienbat transferentzia arrunteei eta kapital transferentziei, bai eta aktiboen aldaketari ere.

2006an, aldaketak diruzaintzako gerakinaren kontura –ehuneko 58– eta dirusarrera handiagoe-kin finantzatu ziren.

2.- Aurrekontu-aldaketen motak aztertuta, ondoriozta daiteke kreditu handitzeak, urteko aurrekontuei buruzko legeek baimendutakoak, aldaketa guztien ehuneko 66 eta ehuneko 89 artekoak direla, eta horien atzetik kreditu erantsiak agertzen dira. Gainerako aldaketak hondarrekoak dira, ehunekoari begiratuta.

3.- Aztertutako ekitaldian, gastu handiagoko finantzatzeko diruzaintzako gerakina erabiltzeko joera etengabea izan da, 2005ekoan izan ezik. Horri dagokionez, nabarmendu behar da 2006an zenbateko hori esanguratsua dela, 237 milioi euro, eta ekitaldi honen amaieran aurkeztu da lehenbiziko-ko diruzaintzako gerakinaren egoera-orria.

4.- Diruzaintzako gerakinak zehazten du epe laburreko finantzaketaren soberakina edo defizita, ixteko egunean. Magnitude horrek adierazten du,

ekitaldiaren amaieran, entitateak autofinantzatzeko duen ahalmena. Zenbateko hori lortzeko, aurrekontuetako edota aurrekontuz kanpoko eragiketetatik eratorrita eta epe laburrera kobratzeko dauden eskubideen eta ordaintzeko dauden betebeharren arteko aldea kalkulatu behar da, eta zenbateko horri entitatearen diruzaintzan benetan dauden funtsak gehituko zaizkio. Saldo horiek finantzaketa-desbideraketekin zuzendu behar dira.

Finantzaketa-desbideraketa negatiboek adierazten dute ekitaldi horretan aitortutako betebeharrak aurreko ekitaldian aitortutako edota hurrengo ekitaldian aitortu beharreko eskubideen bidez finantzatu direla. Aldiz, finantzaketa-desbideraketa positiboak dira ekitaldian aitortutako eskubideak, ekitaldi horretan ez baizik eta hurrengo ekitaldian aitortzekoak diren betebeharrak edota aurreko ekitaldian aitortu direnak finantzatzen dituztenak.

Laburbilduz, oso egokia iruditzen zaigu diruzaintzako gerakinaren egoera-orria aurkeztu izana. Hala ere, kontuan hartuta 2006an aurrekontu aldaketak zer kopurutara iritsi diren, beharrezkoa da aipatu gerakinari buruzko datu zehatzak eskuragarri izatea; izan ere, magnitude honek aurreko ekitaldian zenbat egin zuen, horixe izan den aurrekontu aldaketen muga.

XI. LANPOSTUAK BETETZEKO BEHARREZ-KOA DEN DENBORAREN AZTERKETA

Administrazioak bere funtzionario lanpostuak deialdi publikoaren bidez betetzen ditu –oposizioa edota oposizio-lehiaketa–, eta, kasu bada, deial-

dia baino lehenago lekualdatze lehiaketa egiten da funtzionarioen artean. Dagozkion azterketak egin ondoren, epaimahaiak izendapen proposamena egiten du eta, ondoren, izendapena. Une horretatik aurrera, bada epe bat, gehienetan hilabetekoa, izendatua lanpostuaz jabetu dadin.

Normala denez, beharrezkoa da prozedura publikoetan epe batzuk izatea, herritarrek horien berri eta lanpostuetara aurkezteko aukera izan dezaten, bai eta kasuan kasuko erreklamazioepeak ere. Hori dela eta, lanpostuaren deialdia egiten denetik lanpostua betetzen den arte denbora-tarte bat igarotzen da.

Horrenbestez, azterketa hau egin da jakiteko zenbat denbora behar izaten duen administrazioak plantillako lanpostu hutsak betetzeko, horiei dagozkien deialdia egiten denetik hasita.

Horretarako, 2006an Nafarroako Aldizkari Ofizialean argitaratutako izendapen proposamenetatik abiatuta, jarraipena egin zaie, Nafarroako Aldizkari Ofizialean oinarrituta, izendapenaren argitalpena egin zen datari, kasuan kasuko deialdia argitaratu zenekoari eta, kasua bada, lekualdatze lehiaketa argitaratu zen datari.

Lehen hautaketa batean lorturiko informaziotik, ondokoa baztertu egin da, duen berezitasunagatik, ondorio orokorrak desitxuratuta gera ez daitezten:

- Maisu-maistren kidegoko 465 lanpostu. 2006ko abuztuan argitaratu zen maisu-maistren kidegoan sartzeko hautapen prozedurari buruzko espedientearen onespina, 2006ko martxoaren 1ean praktikaldia amaitu ondoren. Oposizio-lehiaketaren deialdia 2005eko otsailean argitaratu zen.

- Osasunbidea-Nafarroako Osasun Zerbitzuko administrari-laguntzaile izateko 135 lanpostu. 2006an argitaratutako izendapen proposamena lanpostu bakarrerako da, 2005ean eginiko izendapen proposamenaren aldaketa baita. Oposizio-lehiaketaren deialdia 2002an argitaratu zen.

Hurrengo ondorioak atera ditugu egin dugun lanetik:

a).- 2006an 388 izendapen proposamen argitaratu dira; horietatik 217 dagozkie Lehendakaritza, Justizia eta Barne Departamentuak eginiko 10 deialdiri, eta 171, aldiz, Nafarroako Osasun Zerbitzuak eginiko 21 deialdiri.

b).- 2006an argitaratutako izendapen proposamenei dagozkien 31 deialdietatik, lau deialdi 2006an argitaratu ziren; 23 deialdi, 2005ean; 3 deialdi 2004koak dira eta deialdi bat 2003an argitaratu zen.

c).- 2006an argitaratutako izendapen proposamenei dagozkien 31 deialdietatik 16rako jasota dago alde aurreko lekualdatze lehiaketaren argitaratzea; lekualdatze lehiaketarik jasota ez dagoen 15 deialdietatik bat zen Lehendakaritza, Justizia eta Barne Departamentuak eginikoa, C mailako lanpostuak barne igoerako txanda murriztuan eta oposizio-lehiaketa bidez betetzeko, eta beste hamalauak Nafarroako Osasun Zerbitzuko atalburu eta zerbitzuko zuzendari lanpostuak, laguntza ematekoak, oposizio-lehiaketa bidez betetzekoak ziren.

d).- Lanpostu huts bat betetzeko batez besteko epea, kasuan kasuko lekualdatze lehiaketaren deialdia argitaratzen denetik izendapen proposamena argitaratzen den arte, 608 egunekoa izan zen; 629 egunekoa, batez beste, Lehendakaritza, Justizia eta Barne Departamentuak eginiko deialdietarako, eta 594 egunekoa Nafarroako Osasun Zerbitzuak eginikoetarako.

Batez besteko 608 egunen gaineratik daude:

Zerbitzu Orokoretako arduradun (nekazari jarduerak) izateko bi lanpostuetatik bat: 891 egun.

Meatze-ingeniari lanpostua: 1.036 egun.

Industria Ingeniari izateko lau lanpostu: 725 egun.

Psikologian lizentziatu izateko (Aurrea hartzeko Diziplina: Ergonomia eta Psikosoziologia) bi lanpostuetako bat: 2.051 egun.

Nafarroako Osasun Zerbitzuko zeladore izateko 43 lanpostu: 1.549 egun.

Nafarroako Osasun Zerbitzuko zerbitzu anitzetako langile izateko 68 lanpostu: 686 egun.

Psikologo lanpostuaren kasuan, lanpostua hutsik geratu zen eta hurrengo deialdi batean sartu zuten.

e).- Lekualdatze lehiaketaren deialdiaren argitalpenetik izendapena argitaratu eta lanpostu hutsa esleitu arte iragandako batez besteko epea 690 egunekoa izan zen; Nafarroako Osasun Zerbitzuko lanpostu hutsetarako 687 egunekoa izan zen, eta Lehendakaritza, Justizia eta Barne Departamentuak eginiko deialdien kasuan, berriz, 695 egunekoa.

690 egunetik gorako epea duten lanpostuak aurreko puntuko berberak dira.

Batez bestekoaren azpitik nabarmentzen da, lekualdatze lehiaketaren eta izendapen proposamenaren eta izendapenaren arteko eperik laburrenarekin, Nafarroako Administrazio Auzitegiko kide izateko bi lanpostuei buruzko deialdia. Lanpostu

horiek mailaz igotzeko lehiaketa bidez bete ziren, 151 eta 191 eguneko epeetan, hurrenez hurren. Horren atzetik daude, batez besteko epearen azpitik dauden lanpostu hutsekiko aldearekin, Ogasuneko teknikari izateko deitutako 10 lanpostu hutsetatik bete ziren 3rak, 371 eta 420 egun igaro baitziren lekualdatze lehiaketatik izendapen proposamen eta izendapeneraino, hurrenez hurren; eta bide, ubide eta portuetako ingeniari izateko 5 lanpostuak, 387 eta 436 eguneko epeekin.

f).- Lanpostu huts bat betetzeko batez besteko epea, oposizioaren edota oposizio-lehiaketaren deialdia argitaratzen denetik izendapen proposamena edo izendapena egin arte, 304 eguneko eta 384koa izan zen, hurrenez hurren.

Batez besteko epea gainditzen duten lanpostuen artean, ondokoak nabarmentzen dira:

Nafarroako Osasun Zerbitzuko zeladore izateko 43 lanpostu: 884 eta 992 egun.

Erdi mailako teknikaria-osasun hezitzailea izateko 8 lanpostu: 868 eta 924 egun.

Nafarroako Osasun Zerbitzuko zerbitzu anitzetako langile izateko 68 lanpostu: 667 eta 775 egun.

Industria Ingeñiari izateko lau lanpostu: 469 eta 549 egun.

Zaintzaile izateko 58 lanpostu: 464 eta 525 egun.

Oposizioaren eta oposizio-lehiaketaren deialditik izendapen proposamenera batez besteko epea (304 egun) baino epe laburragoa duten lanpostuen artean, badira 13 lanpostu 200 egunetik beharako epearekin. Horietatik bi Nafarroako Administrazio Auzitegiko kide izateko lanpostuak dira, eta gainerakoak, berriz, Nafarroako Osasun Zerbitzuko atalburu laguntzaile eta zerbitzuko zuzendari lanpostuak. Hamahiru lanpostuetatik lauk 150 egun baino gutxiagoko epea dute.

Oposizioaren eta oposizio-lehiaketaren deialditik izendapen proposamenera batez besteko epea (384 egun) baino epe laburragoa duten 168 lanpostuak 23 deialdi desberdini dagozkienak dira, eta horietatik: 20 lanpostuk 300 egun baino gehiagoko epea dute eta 146k 300 eta 200 egun arteko epea dute. 146 lanpostu horietatik, 130 dira C mailara igotzeko barne igoerako txanda murriztuari dagozkienak; eta beste bietan, Nafarroako Administrazio Auzitegiko kide izateko lanpostuei dagozkienetan, epea 191 eguneko eta izan zen.

XII. AURREKONTU-PROGRAMEI BURUZKO AZTERKETA

III.2 epigrafean (mugak) aipatutakoa kontuan hartuta, azterketa labur bat egin dugu aurrekontu-programei buruz eta oroitidazkiari buruz; ondoren laburbiltzen dugu hori:

Aurrekontuei buruz:

- Programa guztiek jasotzen dituzte aplikatze-koak diren arauak, dirusarreraren eta gastuen laburpena kapitulu ekonomikoen arabera, helburuak eta ekintzak, eta jarritako helburuak betetzeko beharrezkoak diren giza baliabideak. Kasuren batean izan ezik, jasotzen dituzte, halaber, zuzendu edo eragin nahi deneko egoerak, baita programaren adierazleak ere.

- Oro har, zuzendu edo aldatu nahi den egoerak esleituta dauzkan jarduera edo funtzio orokorak islatzen ditu, xehetasun gutxi-askorekin deskribatuta.

- Helburuak eta ekintzak deskribatzen dira, baina kontuan hartu behar da gehienetan orokorak direla eta batzuetan ez dela bereizten zein diren aurreikusitako helburuak eta zein egin beharrezko ekintzak. Programa batzuetan, betetzen diren funtzioak deskribatzen dira, zehaztu gabe funtzio horiekin helburu jakin batzuk lortu nahi ote diren, edo helburu horiek zein diren.

- Ia aurrekontu programa guztietan, programa horien jarduera neurtuko duten adierazleak jasotzen dira; programen ehuneko 50 inguruk adierazle kualitatiboak jasotzen dituzte, eta horren ondorioz ezin dira oroitidazkiko adierazleekin alderatu, horiek kuantitatiboak baitira.

Oroitidazkiari buruz:

- Aurrekontuetan, 101 programa daude; oroitidazkian, ordea, 59. Horrenbestez, programa horien ehuneko 60ri buruzko informazioa dugu, eta horiek gastuaren ehuneko 70 egiten dute. Programa horiei gehitzen badiegu Itun Ekonomikokoa eta beste erakunde batzuenak, portzentaje hori ehuneko 87ra igotzen da. Horretaz gain, kontuan hartu behar da ezen, aurrekontu osoa programen arabera egiterakoan, batzuek gutxieneko edukiak dituztela; esate baterako, departamentuetako zuzendaritza nagusiei buruzkoak.

- Oroitidazkiak ez du jasotzen programa bakoitzeko dirusarreraren eta gastuen xehetasunik –CDan jasotzen dira–, ez eta, aurrekontuetan gertatzen ez den bezala, departamentu baten programa guztiei buruzko informaziorik ere.

- Oro har, programek, oroitidazkian, ez dute aurrekontu-betetzeari buruzko informaziorik biltzen.

- Oroitidazkian emandako informazioan, oro har, ez dira aurrekontuetan adierazitako helburuak eta ekintzak aipatzen; eduki handiagoa duten programetan, programaren ardura duen unitateak dauzkan funtzioen betetzeari buruzko datuak ageri dira, eta, batzuetan, egindakoen informazio zehatz eta erabatekoa ere bai, betiere hasierako egoerarekin konparaziorik egin gabe eta proposatutako helburuen betetze maila zehaztu gabe. Horretaz gain, kasu batzuetan oroitidazkian adierazleei buruzko zenbakizko informazioa ematen da; aldiz, aurrekontuetan kuantifikatu gabe agertzen da eta, horrenbestez, ezinezkoa da konparaziozko azterketarik egitea; hau da gertatzen dena, adibidez, Osasun Departamentuan.

- Nabarmentzekoa da ondoko departamentuek beren programetan ematen duten informazioa: Nekazaritza Departamentua, Ingurumen Departamentua, Industria Departamentua, Herri Lan Departamentua eta Osasun Departamentua, baina betiere kontuan hartuta arestian aipaturiko gabeziak; izan ere, gure iritziz funtsezkoak dira aurrekontu-programen kudeaketaren prozesua ezagutzeko.

Ondorio orokor gisa, esan dezakegu ez dagoea irizpide zehatzik oroitidazkiaren edukiori eta aurkezpenari buruz, ez eta aurrekontuetan aurkeztutako informaziora egokitzeari buruzkorik ere, eta horrek ez du bermatzen oroitidazkian emandako informazioak lotura izatea aurrekontuetan adierazitako egoera, helburu, ekintza eta adierazleekin.

Laburbilduz, gure ustez aurrera egin behar da aurrekontu-programen lanketan, bai programen helburuen eta adierazleen eta kostuen aurkezpenari eta jarraipenari dagokienez, baita haiek aurreikusitako helburuetan dauzkaten emaitza eta eraginari dagokienez ere.

XIII. GOMENDIO OROKORRAK

Eginiko lanaren ondoriozko gomendio nagusiak azaldu aurretik –eta horien artean sarturik daudenak beste ekitaldi batzuetan eginak izanik oraindik bete gabe daude– beharrezkoa iruditzen zaigu berriro nabarmentzea 2007an Nafarroako Ogasun Publikoari buruzko apirilaren 4ko 13/2007 Foru Legea onetsi zela eta 2008ko urtarrilean indarrean sartu dela, bai eta ekitaldi honetan aurkeztu dela lehen aldiz diruzaintzako gerakinaren egoera-orrria.

Gomendio horiek berez dakarte kudeaketa hobetzeko neurriak aplikatzea eta arlo horri buruzko araudia betetzea.

Ondoren aurkeztuko ditugun gomendioak dira ezartzeko premia handiena dutenak, eta lehentasunez aplikatu beharko lirateke:

- *Gobernuaren kontabilitate plana zehaztea, onestea eta ezartzea, edo, halakorik ezean, kontabilitate publikoari buruzko plan orokorra aplikatzea, halako moduz non zehaztuko diren erabili beharreko kontuak eta haien funtzionamendua, eta aurkeztu beharreko egoera-orrriak, eta horiek guztiak, ahal den neurrian, ezarritako programa informatikoetatik automatikoki eskuratu ahal izatea. Irizpideak aldatuz gero, kontuetan azaldu beharko dira.*

- *Hirugarrenen kontabilitate laguntzailearen (HKL) kontabilitate orokorarekin koordinatzea eta integratzea.*

- *Enpresen eta fundazioen sektorea arrazionalizatzeko aukera aztertzea, nagusiki antzeko helburuak dituzten enpresen kasuan; halaber, enpresa publikoak sortzeko baldintzak aztertzea, enpresa horiek publikoak direnean zenbait enpresa publikok bertan partaidetza txikiak dituztelako eta partaidetza horiek batuz gero kapitalaren erdia baino gehiago publikoa delako.*

XIII.I. AURREKONTUAK ETA KONTU OROKORRAK

- *Ekitaldiko oroitidazkiari eranstea ekitaldi bakoitzean betetako jarduera hobeki ulertzeko eta hura gardenago egiteko lagungarri diren datu eta informazio guztiak. Hartara, beharrezkoa da honakoak eranstea:*

a) *Aurrekontuko emaitza, kontabilitate publiko plan indardunak adierazten dituen egiturarekin eta doikuntzekin bat.*

b) *Diruzaintzako gerakinaren egoera-orrriaren informazioa osatzea, batez ere atxikitako finantza-ketari dagokienez.*

c) *Aurrekontuen likidazioari buruzko egoera-orrrietan, kobrantza eta ordainketei buruzko informazioa.*

d) *Foru sektore publikoari buruzko finantza egoera orokorra, administrazioa, erakunde eta enpresa publikoak eta bestelako enteak ere barnean hartuz.*

e) *Kontabilitate nazionalako terminoetan emaitzei buruz Ekonomia eta Ogasun Ministerioak kalkulaturiko datuak.*

f) Zordunen eta hartzekodunen saldoen eta bilakaeraren azterketa zehatza –ekitaldi indardu-nekoak nahiz itxitako ekitaldietakoak–, egindako kudeaketaren kalitatea ebaluatu ahal izateko.

g) Urte anitzeko herri lan handien egoera.

h) Hurrengo urteetarako gastuen konpromisoei buruzko agiriari informazioa gehitzea eta kontuan hartzea kreditu-erreserbei eta bestelako gastu-konpromisoei buruzko informazioa, hala nola zorrari, itzaleko bidesariari eta abarrei buruzkoa, eta, kasua bada, agiri horren edukia egokitzea edota aldatzea.

i) Zergen aitorten gehituak osatzea.

j) Hitzarmen Ekonomikoak sortutako fluxuen laburpena aurkeztea.

k) Zerga gastuen aurreikuspenen jarraipena.

- Irizpide homogeenak aplikatzea kontuei buruzko espedientea osatzen duen dokumentazio guztian, bai jasotzen diren erakundeei dagokienez (ondorio guztietarako), bai zuzenketak egiterakoan.

- Epaitza eman gabeko epaien ondoriozko gertakariak aztertzea.

- Aurrekontuetako eta oroitidazkiko aurrekontu-programen lanketa eta aurkezpena homogeneizatzeko, nagusiki ondoko alderdietan: aurkeztu beharreko informazioa, helburuen eta adierazleen definizioa eta kalitatea, betetze mailaren jarraipena eta desbideratzeen azterketa.

- Kontabilitate sistema osatzea, halako moduan non oinarritzko zerbitzu publikoak ematearen kostua lor daitekeen. Hala ere, esan behar da, halaber, helburu hori ez dagoela aurreikusita kontu orokorren prestaketan.

XIII.2. KONTABILITATEAREN KUDEAKETA.

- Nafarroako Foru Komunitatean aplikatutako den kontabilitate plana definitzea, halako moduan non kontuetan aurkezten diren egoera-orriak horren arabera izan diren eta, ahal den neurrian, aplikazio informatikotik zuzenean sortuko diren.

- Kontabilitate-arloko jarraibide batzuk prestatzea, honakoak barnean hartuko dituztenak, besteak beste:

a) Oinarritzko eragiketen kontabilitatea egiteko modua eta irizpideak; besteak beste, preskripzioak eta deuseztapenak.

b) Ekitaldia itxeko eragiketen normalizazioa.

- Foru funtzionarioen eskubide pasiboen sistematik dakartzan obligazio aktuarialak neurtu eta finantzen egoera-orrietan erregistratzea.

XIII.3. KONTU-HARTZAILLETZA ETA BARNE KONTROLA

- Kontu-hartzailetzako langile-plantillaren egonkortasuna lortzea.

XIII.4. LANGILEAK

- Beharrezkoak diren kontrol mekanismoak ezartzea, eskusibotasun araubidea aplikatzen zaien langileen kasuetan bateragarritasun baime-nak egiaztatu ahal izateko.

- Emaileak lortu eta organoak ateratzeagatik lortzen diren pizgarrien xedea jasota uztea.

- Plantillan sartzeko Osasunbideko lanpostu batzuei Gobernuaren erabaki baten bidez aitortutako destino-osagarriaren igoera.

- Erradiazio ionizatzaileen eraginpean egoteagatik osagarriaren eskatzaileen kopuru handia ikusirik, aztertzea posible ote den bestelako antolaketa –modu bat, erradiazio-arriskuaren eraginpeko pertsonen kopurua murriztuko duena.

- Aztertzea lanpostu desberdinak betetzeko epean dauden aldeak eta langileak hautatzeko beste sistema batzuk ezartzeko aukera, publizitate, lehia, merezimendu eta gaitasunaren printzipioak bermatuz, epeak murriztea ahalbidetuko dutenak, bai eta lanpostu mota ororentzat hautapen-sistema bera erabili behar ote den ere.

- Lan-kontratudunen hitzarmena aldatzea arrisku bereziko osagarriaren ondoriozko ordainsariei dagokienez, funtzionarioen egoerarekin parekatze aldera. Horrela ebartzeko da hitzarmenaren 97. artikularen eta 18/2003 Foru Dekretuan ezarritakoaren arteko antinomia.

- 44/2003 Foru Dekretua aldatzea, bertan sartzeko Nafarroako Gobernuak zenbait erabakiren bidez ezarritakoa destino-osagarriari buruzko ordainsariei dagokionez, erradiazio ionizatzaileen eraginpean egoteagatik arriskua dela-eta.

XIII.5. BESTELAKO GASTU ETA INBERTSIO-AK

- II. kapituluko gastuak handitzearen arrazoiak aztertzea, batez ere kontuan hartuta zenbait gastu kapitulu horretan izan diren garrantzia, hala nola "itzaleko bidesaria" izenekoaren erabileratik, menpekotasunari buruzko arauditik eta abarretatik eratorritakoak.

- Beharrezkoa den informazioa sartzeari kontuetan administrazioaren inbertsio-jarduerari balioetsi ahal izateko, eta inbertsioaren zentzu ekonomikoan duten jarduerak jasotzea, beste kontzeptu ekonomiko batzuen pean prestatzen badira ere.

- Maileguak ez ordaintzea baldintza guztiak bete arte, baita baimenak ere, maileguaren xedea katalogaturiko ondasunak zaharberitzea den kasuetan.

XIII.6. IBILGETUA

- Kontabilitate publikoko printzipioak aplikatzea ibilgetu materialeko elementuak erregistratzeko, ondoko alderdiak kontuan hartuz:

a) Haiek aitortzeko eta baloratzeko irizpide orokorrak, altetarako, bajetarako, gehikuntzetarako eta hobekuntzetarako ere.

b) Balorazioaren zuzentasunerako arauak eta prozedurak, ondasun horien amortizazioak eta gainerako balio-galerak islatzeko.

c) Kontabilitate Publikoko Plan Orokorrean ezarritako kontu berariazkoak erabiltzea, batetik erabilera orokorrari emandako ondasunak eta bestetik ibilgetu ez-materiala nahiz atxikitako eta lagatako ondasunak islatzeko.

- Ibilgetu materialeko kontabilitate-saldoak berrikus eta beha bitez, eta behar diren prozedura administratibo eta kontabilitatekoak ezar bitez bermatzeko saldo horiek izaera horretako ondasun-multzoa uneoro behar bezala islatzen dutela.

- Gobernuaren Ondareko ondasunen Inbentario Orokorra oinarri harturik, hura osatzea gaur egun jasota ez dauden ondasunekin (esate baterako, erabilera orokorrerako inbertsioak, ibilgetuak eta inbertsio finantzarioak), eta osagarri gisa aplikatzea kontabilitate publikoko irizpideak, baloratu-tako inbentario horrek kontabilitate-saldoak bermatzen dituzan.

- Ganbera hau behin eta berriro azpimarratzen ari den legez, kontabilitateko datuak eta inbentariokoak aldi-aldi bateratzeko aukera emanen duten prozedurak taxutzea. Horretarako, ukituriko zerbitzuen arteko koordinazio egokia eman behar da.

XIII.7. TRIBUTUEN ARLOKO DIRUSARRERAK ETA ZORDUNAK

- Tributu-zerbitzuek erregistraturiko eskubideen eta kontabilitatean sortutako alderaketa edo berdinkatzea bermatuko duten prozeduren aplikazioa osatzea.

- Aztertzea zordunen kontuek zer saldo duten abenduaren 31n; batez ere, aspaldikoak direnek edo saldo hartzekoduna dutenek.

- Hirugarrenen Kontabilitate Laguntzailea gaurkotzea jatorrizko garapenean jasotako egoera berriak agertzen direnean; izan ere, laurogeiko hamarkadakoa da. Komenigarria da erraztasunak ematea hura egungo kontabilitate sistemarekin koordinatzeko. Kontsulten sistema modernizatzeak ere abantailak izanen lituzke.

XIII.8. ENPRESA PUBLIKOAK ETA ERAKUNDE AUTONOMOAK

- Enpresen partaidetzarekin zerikusia duten egoera-orri edo agiri guztien erregistroak homogeneizatzea, halako moduan non guztietan zenbait berak agertzen baitira urte batean onetsi eta hurrengoan gauzatzen diren eragiketen kasuan (kapital zabaltzeak).

- Enpresen eta fundazioen sektorea arrazionalizatzeko aukera aztertzea, nagusiki antzeko helburuak dituzten enpresen kasuan; halaber, enpresa publikoak sortzeko baldintzak aztertzea, enpresa horiek publikoak direnean zenbait enpresa publikok bertan partaidetza txikiak dituztelako eta partaidetza horiek batuz gero kapitalaren erdia baino gehiago publikoa delako.

- Ahal den neurrian, enpresa publikoen etekinaren xedeari buruzko irizpide orokorrak ezartzea.

- Argi bereiztea administrazioak bere baliabideekin gauzatu behar dituen jarduerak eta enpresa publikoen bidez egin beharrekoak, mandatuak hitzarmenen, enkarguen edota beste sistema batzuen bidez eginda ere.

- Erakunde autonomoak kentzeko eta kasuan kasuko departamentuaren unitate bihurtzeko aukera aztertzea.

- Administrazio publiko desberdinen zeharkako partaidetza nagusi izateagatik publikotzat hartzen diren –nahiz eta administrazioetatik bat ere ez izan partaidetza handiena duena– enpresen gainean egin beharreko kontrola definitzea.

XIII.9. BESTE GOMENDIO BATZUK

Azken hilabeteotan aldaketa esanguratsua gertatzen ari da antolamendu ekonomiko pribatuetan; izan ere, etekinak lortzeko xedetik haratago, zeresana dute giza eskubideekin zerikusia duten alderdiei, ingurumenari eta abarri buruzko bestelako xedeen lorpenean ere. Kontuan hartuta mendebaldeko administrazio publikoak enpresa-antolamendua handitzat har daitezkeela, bertan jende askok

egiten duelako lan eta beren jarduerak herrialde bakoitzeko BPGren ehuneko garrantzitsua adierazten duelako:

Nafarroako Comptos Ganberak foru administrazioari gomendatzen dio azter dezan erantzukizun sozial korporatiboa sustatzeko edota laguntzeko jarduerari ekitearen komenigarritasuna eta aukera. Ekimen horien bultzatzaileak nazioarteko erakundeak dira, hala nola Europar Batasuna, Ekonomiako Lankidetzeta eta Garapenerako Antolakundea (ELGA) edo Nazio Batuak eta Lanaren Nazioarteko Erakundea, zeinak Mundu Paktua⁽¹⁾ sustatu baitu.

Erantzukizun sozial korporatiboari dagokionez, administrazio publikoek hiru esparrutan jardun dezakete:

a) *Arauen ikuspuntutik, hura sustatzen duten arauak onets ditzakete.*

b) *Kontsumitzaile gisa, praktika horiek susta ditzakete bere hornitzaileen artean.*

c) *“Enpresa” diren aldetik, praktika eredugarriak gara ditzakete.*

Hori dela eta, Nafarroako Gobernuari gomendatzen diogu azter dezan komenigarria ote den, kasua bada, era positiboan baloratzea erantzukizun sozial korporatiboaren arloko jarduerak ezartzea bere hornitzaileei, eredugarria izan dadin eta bere antolamenduari buruzko erantzukizun sozial korporatiboari buruzko oroitidazkia eginez.

Txosten hau eman da araudi indardunak ezarritako izapideak bete ondoren.

Iruñean, 2008ko maiatzaren 13an

Lehendakaria: Luis Muñoz Garde

(1) Hona hemen Mundu Paktuaren hamar printzipioak:

Giza Eskubideak:

1. Enpresek babestu eta errespetatuko dute nazioartean aitortutako giza eskubideen babesa beren eragin-esparruan.
2. Enpresek ziurtatuko dute ez dutela giza eskubideen urratzeen konplize gisa jarduten.

Lana:

3. Enpresek babestuko dute elkartzeko askatasuna eta negoziazio kolektiborako eskubidea modu efektiboan aitortzea.
4. Enpresek sustatuko dute nahitaezko eta derrigorrezko lan mota guztien desagertaraztea.
5. Enpresek sustatuko dute haurren lana modu efektiboan deuseztatzea.
6. Enpresek sustatuko dute bazterkeriaren deuseztatzea enpleguaren eta langintzaren arloan.

Ingurumena:

7. Enpresek zuhurtzia printzipioa babestuko dute ingurumen-arazoei dagokienez.
8. Enpresek ekimenak abian jarriko dituzte, ingurumenarekiko ardura handiagoa sustatze aldera.
9. Enpresek ekologikoki arrazionalak diren teknologien garapena eta zabalkuntza sustatuko dute.
10. Enpresek ustelkeria mota guztien aurka lan egingen dute, estorsioa eta eroskeria bame.

ERANSKINA. ENPRESA PUBLIKOEN SOZIJETATE-HELBURUA

ENPRESA	Sozietate-helburua:	JARD. BOLUM	Guztizk. gain.%	LANGIL EAK	Guztizk. gain.%	LANGILERIA GASTUAK	
ICAN	Nafarroako nekazaritzako elikagaien industria eta bere produktuak sustatzea eta zabaltzea, eta nekazaritza-industriarekin zerikusia duten jarduerak mantentzea eta garatzea.	1.076.795,32		19		821.361,93	
ITG Nekazaritza	Zerbitzuak ematea (azterlanak, produkzio teknikak, ikerkuntza, prestakuntza...) nekazaritzako ustiatzearen lehiakortasuna eta errentagarritasuna handitzeko.	1.761.894,33		62		2.871.336,45	
ITG Abeltzaintza	Zerbitzuak ematea (azterlanak, produkzio teknikak, ikerkuntza, prestakuntza...) abeltzaintzako ustiatzearen lehiakortasuna eta errentagarritasuna handitzeko.	4.509.615,84		88		3.543.108,38	
<i>Zati hau, guztira</i>		7.348.305,49	2,95%	169	16,50%	7.235.806,76	17,30%
RIEGOS	Ureztalurrak sustatzea, ezartzea, hobetzea eta bultzatzea azterlanen eta aholkularitza teknikoaren eta finantzarioaren bidez, baita ur baliabideak arrazionalizatzen dituzten ureztatze-sistemak sustatzea ere.	19.265.044,09		39		2.107.086,32	
RIEGOS CANAL	Nafarroako Ubideak ureztatuko duen eremuko azpiegiturak eraikitzea eta ustiatzea.	0,00		0		0,00	
<i>Zati hau, guztira</i>		19.265.044,09	7,74%	39	3,81%	2.107.086,32	5,04%
SALDOSA	Hondakin mineralen kudeaketa, ustiaketa eta hornidura, baita higiezin eta mota guztietako balio higigarrien edukitzea, kudeaketa, erosketa eta salmenta.	0,00		0		0,00	
SALINAS	Baliabide naturalen eta meatzearen ustiaketa sodio-gatzak eta haien eratorriak lortzeko, bai eta produktu horien merkaturatzea eta industria.	8.628.844,00		40		1.589.637,00	
<i>Zati hau, guztira</i>		8.628.844,00	3,46%	40	3,91%	1.589.637,00	3,80%
Agencia Navarra de Innovación y Tecnología	Garapen teknologikorako neurriak garatzea, enpresen lehiakortasuna hobetze aldera.	0,00		11		511.477,89	
CEIN	Izaera berritzaileko enpresa txiki eta ertainen sorrera sustatzea, laguntza eta beharrezkoak diren zerbitzuak emanez.	1.160.664,90		82		2.892.915,28	
NAFINCO	Merkataritza sozietateetan parte hartzea eta maileguak, kredituak, abalak eta abar ematea konpainia horiei.	703.441,47		3		235.572,39	
START UP	Enpresak sustatzea haien kapitalean parte hartuz aldi baterako, akzioen erosketaren edo errenta finkoko tituluen harpidetzaren bidez, eta partaidetza duen sozietateei aholkularitza zerbitzua ematea.	0,00		0		0,00	
SODENA	Inbertsioak sustatzea Nafarroan eta foru erkidegoko ekonomiar buruzko azterlanak bultzatzea, baita Nafarroako sozietateen enpresa-egituren hobetzea sustatzea ere.	207.938,00		13		1.137.999,00	
SPRIN	Nafarroako Foru Komunitatearen lehiakortasuna handitzeko produkzio-azpiegiturak diseinatzea, sustatzea eta koordinatzea, baita garraioaren, teknologiaren, industriaren eta abarren arloko azpiegiturak eta inbertsioak sustatzea ere.	59.974,00		5		182.866,02	
<i>Zati hau, guztira</i>		2.132.018,37	0,86%	114	11,13%	4.960.830,58	11,86%
MIYABI	Higiezinaren sustapena, eraikuntza eta zaharberritzea, eraginkortasun energetikoko irizpideak erabili.	39.060,00		6		238.690,00	
NASUINSA	Obrak kudeatzea eta ustiatzea lurzoru industrialak eta etxebizitzetarako lurak lortze aldera, baita landa- edo hiri-lurren salerosketa ere.	80.023.750,00		18		1.010.806,00	
NASURSA	Era guztietako eraikuntzaren hirigintza-sustapena (etxebizitzetarako lursailak, etxebizitza babestuen...) eta lursailak erostea eta eraldatzea, urbanizatzea eta eraikitzea.	826.061,06		15		572.602,49	
NAMAINSA	Ikerketa eta garapen teknologikoa, arriskutsuak edo toxikotzat hartzen diren hondakinen tratamendu, berreskurapen eta birziklapenerako.	1.199.864,07		25		760.495,36	

	POSUSA	Berrindustrializaziorako ingurumena berreskuratzeko proiektuak eta horien likidazioarekin lotutako zuzemenak.	48.329,00	8	535.339,00			
	VINSA	Etxebizitzaren zaharberritzea eta sustapena, eta horretarako beharrezkoak diren bestelako jarduerak.	45.733.573,91	21	755.685,72			
	VIVEROS	Naturaren babesa, zaintza, hobetzea eta mantentze-lanak, eta ingurumen arloko ikerketa eta garapen teknologikoa.	11.980.722,07	102	3.988.592,87			
<i>Zati hau, guztira</i>			139.851.360,11	56,15%	195	19,04%	7.862.211,44	18,79%
6	NGA	Administrazio zerbitzuak eta zerbitzu teknikoak ematea Nafarroako Foru Komunitateko administrazioari eta beste erakunde batzuei, informazio sistemak garatzea eta era guztietako ekipo informatikoen merkaturatzea.	4.459.223,10	8	441.804,49			
	NASERSA	Zerbitzuak ematea Nafarroako Foru Komunitateko administrazioari eta sozietate publikoei.	950.833,00	44	1.616.612,00			
	TRACASA	Lan teknikoak eta administrazioak kudeatzea aberastasunari buruzko erregistroak ezartzeko, katastroak, kartografia, lurzati kontzentrazioak eta era guztietako informazio sistemak, era guztietako ekipo informatikoen salerosketa eta desjabetze-jardueretan jardutea.	25.426.411,65	240	9.197.128,99			
	OPNATEL	Telekomunikazio zerbitzuak ematea, herri lanen proiektuak kudeatzea bide- eta ur-azpiegituren arloan eta garraio zentroetarako instalazioak egitea.	10.320.723,64	27	1.074.807,70			
	PIN	Behar diren hardwarea eta softwarea eskuratzea, mantentzea, kudeatzea eta moldatzea; aplikazio informatikoak garatzea; eta erabiltzaileei laguntza eta euskarri zerbitzuak eskaintzea.	3.174.103,31	21	695.781,95			
<i>Zati hau, guztira</i>			44.331.294,70	17,80%	340	33,20%	13.026.135,13	31,14%
7	BALUARTE	Ekitaldiak antolatzea: kogresuak, bilerak, feriak eta erakusketak.	8.491.123,00	15	944.675,00			
	AUTOAPREN D. IDIOMAS	Nork bere kabuz hizkuntzak ikastea erraztea eta sustatzea, eta horretarako behar diren metodoak eta baliabideak ematea.	914.828,28	34	799.402,99			
	CTPSA	Iruñerriko garraio gunerako zer instalazio behar diren aztertzea, aholku ematea, eta horiek sustatzea eta ustiatzea.	2.181.369,18	5	301.843,38			
	GEDESA	Dirusarrera publikoen dirubilketa arloko kudeaketa: zorrak eskatzea, kobrantza kudeatzea, zordunen egoera ikertzea...	1.215.503,62	24	832.704,56			
	NAVELSA	Legezko metrologiaren alorreko egiaztapenak egitea	296.971,54	4	128.150,65			
	NILSA	Ur hornidurarako eta ur eta hiri hondakin solidoen saneamendurako azpiegiturak eta zerbitzuak koordinatzea eta haien plangintza zuzentzea, eta toki entitateei zenbait zerbitzu ematea (saneamendu-kanona kudeatzea, inbertsioak egitea, obretarako laguntza...)	14.179.832,71	33	1.593.960,11			
PLANETARIO	Planetarioaren kudeaketa eta administrazioa, eta bertan egiten diren jardueren plangintza, exekuzioa eta ikuskapena.	211.810,88	12	450.938,62				
<i>Zati hau, guztira</i>			27.491.439,21	11,04%	127	12,40%	5.051.675,31	12,08%
GUZTIRA			249.048.305,97	1.024	41.833.382,54			

- i. Nekazaritza eta abeltzaintza
- ii. Ureztatzeak.
- iii. Baliabide naturalen ustiapena
- iv. Enpresen sustapena.
- v. Eraikinak eta beste azpiegitura batzuk egitea.
- vi. Zerbitzuak ematea (informatikoak, teknikoak, administrazioak...)
- vii. Sozietate bakoitzaren berriazko helburu soziala.

OHARRAK, NAFARROAKO GOBERNUKO BIGARREN LEHENDAKARiorde eta Ekonomia eta Ogasun Kontseilariak Aurkeztutakoak

Comptos Ganbera arautzen duen abenduaren 20ko 19/1984 Foru Legeak ezartzen duenarekin bat etorri eta Nafarroako 2006ko kontu orokorren behin-behineko fiskalizazio txostena azterturik, Ekonomia eta Ogasun Departamentuak ondoko oharrak egin ditu:

19/1984 Foru Legearen 11.2 artikuluan ezartzen denez, Comptos Ganberak, duen funtzio fiskalizatzailearen jardunean, bidezkotzat jotzen dituen neurriak proposatu eta gomendatu ahalko ditu foru erkidegoko sektore publikoaren kontrola eta kudeaketa ekonomiko-finantzarioa hobetze aldera.

Nafarroako 2006ko kontu orokorren behin-behineko txostenean emandako ondorio eta iritziei dagokienez, esan behar da bat datozela kudeaketaren kalitatearen hobekuntza etengabe eta gardentasunean aurrera egoteko interesean, eta Ekonomia eta Ogasun Departamentuak eginiko lanaren hobekuntza ildoak berresten dituztela.

Gaur egun, eta Comptos Ganberak eginiko gomendioei dagokienez, ondoko neurriak hartzen ari dira edota hartzeko asmoa dago:

1.- Aurrekontuak programaka egiteari dagokienez, 2005eko kontu orokorrei buruzko txostenean Ganberak onartzen zuen ahalegin handia egin zela kontu orokorren oroitidazkiaren aurkezpenean, eta zenbait alderdi zuzendu zirela. Lanean jarraitzen dugu informazioa programen mailan homogeneizatze aldera eta helburu eta adierazle- en definizio eta kalitateari dagokionez, baina lan luze eta konplexua da; izan ere, departamentu guztiak eta haien unitateak hartu behar dira kontuan.

2.- Ekitaldi bakoitzean betetako jarduera hobeki ulertzeko eta hura gardenago egiteko lagungarri

diren datu eta informazioei buruzko gomendioei dagokienez, 2007ko ekitaldian zenbait kontabilitate tresna ezarri dira, gomendio hori betetze aldera.

Hala, 2007ko kontu orokorretan aurrekontuaren emaitza islatuko da kontabilitate publikoaren plan orokorrean ezarritakoari jarraikiz, egoera-orriek kobrantzak eta ordainketak jasoko dituzte, eta ekitaldi itxietako zordunen eta hartzekodunen bilakarerari buruzko azterlan bat ere jasoko da.

Gainera, ekitaldi honetan finantzaketa atxikia duten gastuen 24 proiektu eratu dira, eta horrek ahalbidetuko du finantzaketaren desbideraketa positiboak diruzaintzako gerakinaren kalkuluan sartzea.

Hori guztia bat dator zehaztapan helburuarekin eta Gobernuaren kontabilitate plana onestearekin.

3.- Erantzukizun sozial korporatiboaren sustapenari dagokionez, Nafarroako Gobernua erantzukizun sozial korporatiboa sustatzeko programa baat prestatzen ari da, eta Parlamentuari urte amaiera baino lehen bidaltzeko asmoa du.

Iruñean, 2008ko maiatzaren 5ean

Bigarren lehendakariorde eta Ekonomia eta Ogasun kontseilaria: Álvaro Miranda Simavilla

NAFARROAKO GOBERNUAK AURKEZTUTAKO OHARREI COMPTOS GANBERAK EMANIKO ERANTZUNA

Nafarroako Gobernuak aurkeztutako oharrak azterturik, txostenari erantsi zaizkio eta behin betikotzat jotzen da; izan ere, eginiko jardueren azalpentzat hartu dira ohar horiek, eta ez dute txostenaren edukia aldatzen.

Iruñean, 2008ko maiatzaren 13an

Lehendakaria: Luis Muñoz Garde

HARPIDETZAREN PREZIOA ALDIZKARI OFIZIALA ETA BILKURA EGUNKARIA	IDAZKARITZA ETA ADMINISTRAZIOA NAFARROAKO PARLAMENTUA «Nafarroako Parlamentuko Aldizkari Ofiziala» Navas de Tolosa, 1 31002 IRUÑA
Urtebete	47,00 euro
Aldizkari Ofizialaren prezioa, aleko	1,25 »
Bilkura Egunkariaren prezioa, aleko	1,40 »